

**HYUNDAI**  
POWER PRODUCTS

**BRUSHLESS**  
**MOTOR**

## **CORDLESS ROTARY HAMMER (SDS-PLUS)**

**AKKU-BOHRHAMMER (SDS-PLUS)**

**MARTEAU PERFORATEUR SANS FIL (SDS-PLUS)**

**TRAPANO A MARTELLO ROTATIVO A BATTERIA (SDS-PLUS)**

**MARTILLO PERFORADOR INALÁMBRICO (SDS-PLUS)**

**DRAADLOZE BOORHAMER (SDS-PLUS)**

**MAŞINĂ ROTOPERCUTOARE CU ACUMULATOR (SDS-PLUS)**

**AKKUMULÁTOROS FÚRÓKALAPÁCS (SDS+)**

**ΠΕΡΙΣΤΡΟΦΙΚΟ ΣΦΥΡΙ ΜΠΑΤΑΡΙΑΣ (SDS-PLUS)**

**MÁY KHOAN BÊ TÔNG DÙNG PIN (SDS-PLUS)**

**AKÜLÜ KIRICI-DELİCİ (SDS-PLUS)**

### **RH20X-20**

**User Manual/Benutzerhandbuch/Manuel de l'utilisateur/Manuale dell'utente**  
**Manual del Usuario/Gebruikershandleiding/Manualul utilizatorului/Felhasználói kézikönyv/**  
**Οδηγίες χρήσης/Hướng dẫn sử dụng/Kullanım kılavuzu**



GENUINE PRODUCT OF  
HYUNDAI CORPORATION

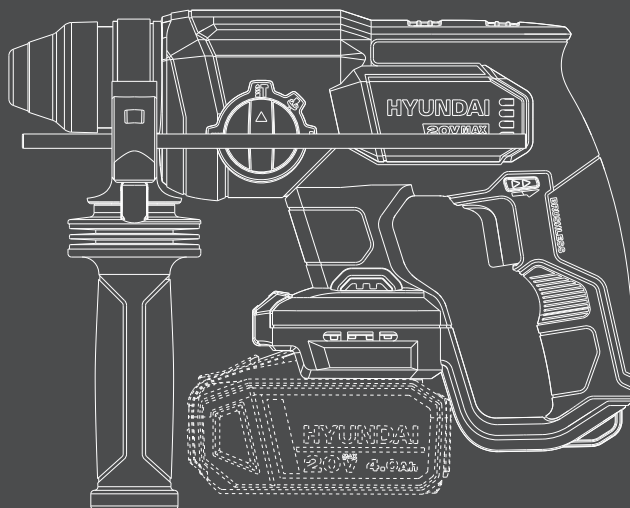

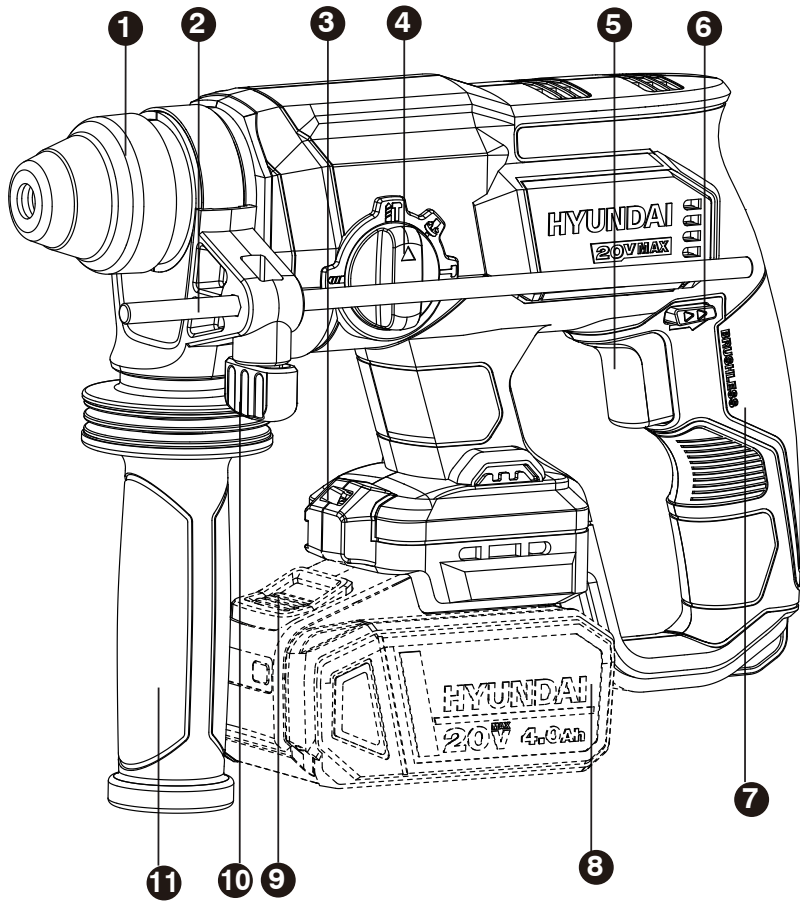

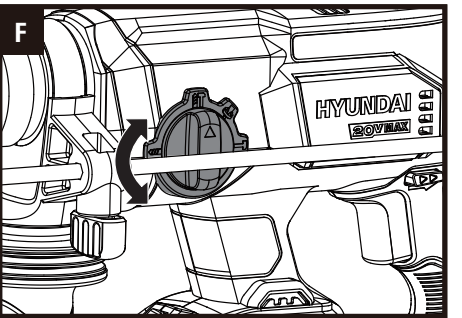
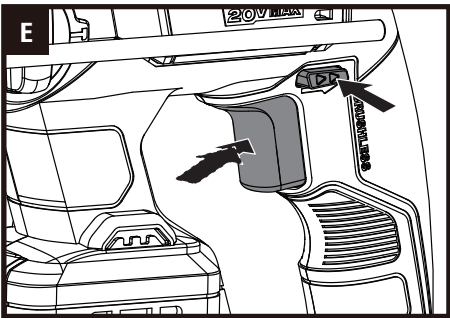
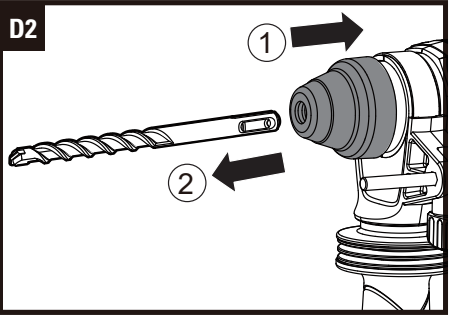
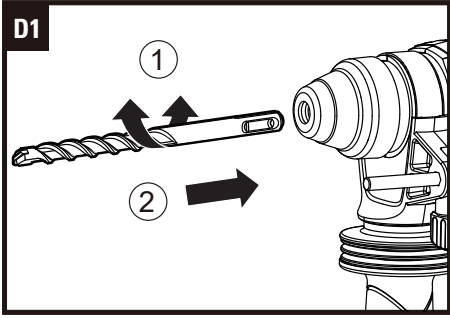
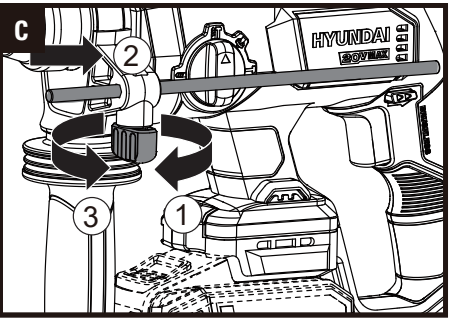
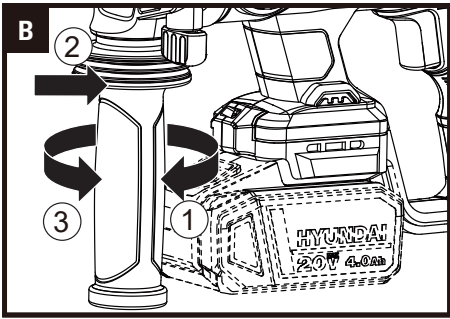
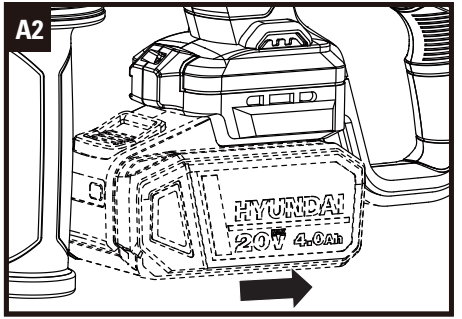
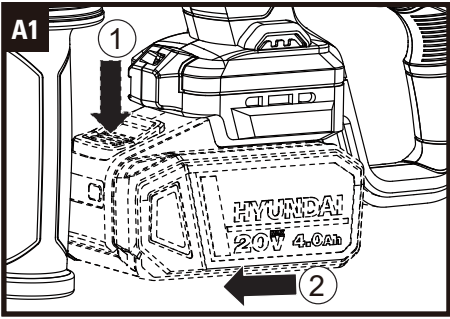

## CORDLESS ROTARY HAMMER (SDS-PLUS)

### ORIGINAL INSTRUCTIONS PRODUCT SAFETY GENERAL POWER TOOL SAFETY WARNINGS



**WARNING!** Read all safety warnings, instructions, illustrations and specifications provided with this power tool. Failure to follow all instructions listed below may result in electric shock, fire and/or serious injury.

Save all warnings and instructions for future reference.

The term "power tool" in the warnings refers to your mains-operated (corded) power tool or battery-operated (cordless) power tool.

#### 1. WORK AREA SAFETY

- a) Keep work area clean and well lit. Cluttered or dark areas invite accidents.
- b) Do not operate power tools in explosive atmospheres, such as in the presence of flammable liquids, gases or dust. Power tools create sparks which may ignite the dust or fumes.
- c) Keep children and bystanders away while operating a power tool. Distractions can cause you to lose control.

#### 2. ELECTRICAL SAFETY

- a) Power tool plugs must match the outlet. Never modify the plug in any way. Do not use any adapter plugs with earthed (grounded) power tools. Unmodified plugs and matching outlets will reduce risk of electric shock.
- b) Avoid body contact with earthed or grounded surfaces, such as pipes, radiators, ranges and refrigerators. There is an increased risk of electric shock if your body is earthed or grounded.
- c) Do not expose power tools to rain or wet conditions. Water entering a power tool will increase the risk of electric shock.
- d) Do not abuse the cord. Never use the cord for carrying, pulling or unplugging the power tool. Keep cord away from heat, oil, sharp edges or moving parts. Damaged or entangled cords increase the risk of electric shock.
- e) When operating a power tool outdoors, use an extension cord suitable for outdoor use. Use of a cord suitable for outdoor use reduces the risk of electric shock.
- f) If operating a power tool in a damp location is unavoidable, use a residual current device (RCD) protected supply. Use of an RCD reduces the risk of electric shock.

#### 3. PERSONAL SAFETY

- a) Stay alert, watch what you are doing and use common sense when operating a power tool. Do not use a power tool while you are tired or under the influence of drugs, alcohol or medication. A moment of inattention while operating power tools may result in serious personal injury.
- b) Use personal protective equipment. Always wear eye protection. Protective equipment such as dust mask, non-skid safety shoes, hard hat, or hearing protection used for appropriate conditions will reduce personal injuries.
- c) Prevent unintentional starting. Ensure the switch is in the off-position before connecting to power source and/or battery pack, picking up or carrying the tool. Carrying power tools with your finger on the switch or energising power tools that have the switch on invites accidents.
- d) Remove any adjusting key or wrench before turning the power tool on. A wrench or a key left attached to a rotating part of the power tool may result in personal injury.
- e) Do not overreach. Keep proper footing and balance at all times. This enables better control of the power tool in unexpected situations.
- f) Dress properly. Do not wear loose clothing or jewellery. Keep your hair, clothing and gloves away from moving parts. Loose clothes, jewellery or long hair can be caught in moving parts.
- g) If devices are provided for the connection of dust extraction and collection facilities, ensure these are connected and properly used. Use of dust collection can reduce dust-related hazards.
- h) Do not let familiarity gained from frequent use of tools allow you to become complacent and ignore tool safety principles. A careless action can cause severe injury within a fraction of a second.

#### 4. POWER TOOL USE AND CARE

- a) Do not force the power tool. Use the correct power tool for your application. The correct power tool will do the job better and safer at the rate for which it was designed.
- b) Do not use the power tool if the switch does not turn it on and off. Any power tool that cannot be controlled with the switch is dangerous and must be repaired.
- c) Disconnect the plug from the power source and/or the battery pack from the power tool

before making any adjustments, changing accessories, or storing power tools. *Such preventive safety measures reduce the risk of starting the power tool accidentally.*

- d) Store idle power tools out of the reach of children and do not allow persons unfamiliar with the power tool or these instructions to operate the power tool. *Power tools are dangerous in the hands of untrained users.*
- e) Maintain power tools. Check for misalignment or binding of moving parts, breakage of parts and any other condition that may affect the power tool's operation. If damaged, have the power tool repaired before use. *Many accidents are caused by poorly maintained power tools.*
- f) Keep cutting tools sharp and clean. *Properly maintained cutting tools with sharp cutting edges are less likely to bind and are easier to control.*
- g) Use the power tool, accessories and tool bits etc. in accordance with these instructions, taking into account the working conditions and the work to be performed. *Use of the power tool for operations different from those intended could result in a hazardous situation.*
- h) Keep handles and grasping surfaces dry, clean and free from oil and grease. *Slippery handles and grasping surfaces do not allow for safe handling and control of the tool in unexpected situations.*

#### 5. BATTERY TOOL USE AND CARE

- a) Recharge only with the charger specified by the manufacturer. *A charger that is suitable for one type of battery pack may create a risk of fire when used with another battery pack.*
- b) Use power tools only with specifically designated battery packs. *Use of any other battery packs may create a risk of injury and fire.*
- c) When battery pack is not in use, keep it away from other metal objects, like paper clips, coins, keys, nails, screws or other small metal objects, that can make a connection from one terminal to another. *Shorting the battery terminals together may cause burns or a fire.*
- d) Under abusive conditions, liquid may be ejected from the battery; avoid contact. If contact accidentally occurs, flush with water. If liquid contacts eyes, additionally seek medical help. *Liquid ejected from the battery may cause irritation or burns.*
- e) Do not use a battery pack or tool that is damaged or modified. *Damaged or modified batteries may exhibit unpredictable behaviour*

*resulting in fire, explosion or risk of injury.*

- f) Do not expose a battery pack or tool to fire or excessive temperature. *Exposure to fire or temperature above 130°C may cause explosion.*
  - g) Follow all charging instructions and do not charge the battery pack or tool outside the temperature range specified in the instructions. *Charging improperly or at temperatures outside the specified range may damage the battery and increase the risk of fire.*
- #### 6. SERVICE
- a) Have your power tool serviced by a qualified repair person using only identical replacement parts. *This will ensure that the safety of the power tool is maintained.*
  - b) Never service damaged battery packs. *Service of battery packs should only be performed by the manufacturer or authorized service providers.*

## HAMMER SAFETY WARNINGS

1. Safety instructions for all operations
  - a) Wear ear protectors. *Exposure to noise can cause hearing loss.*
  - b) Use auxiliary handle(s), if supplied with the tool. *Loss of control can cause personal injury.*
  - c) Hold power tool by insulated gripping surfaces, when performing an operation where the cutting accessory may contact hidden wiring or its own cord. *Cutting accessory contacting a "live" wire may make exposed metal parts of the power tool "live" and could give the operator an electric shock.*
2. Safety instructions when using long drill bits with rotary hammers
  - a) Always start drilling at low speed and with the bit tip in contact with the workpiece. *At higher speeds, the bit is likely to bend if allowed to rotate freely without contacting the workpiece, resulting in personal injury.*
  - b) Apply pressure only in direct line with the bit and do not apply excessive pressure. *Bits can bend, causing breakage or loss of control, resulting in personal injury.*

**CORDLESS ROTARY HAMMER (SDS-PLUS)****EN****SYMBOLS**

To reduce the risk of injury, user must read instruction manual



Warning



Wear ear protection



Wear eye protection



Wear dust mask



Waste electrical products must not be disposed of with household waste. Please recycle where facilities exist. Check with your local authorities or retailer for recycling advice.



RCM marking

**ABN:** Australian Business Number. By this number, business information such as entity type, status, business location etc. can be found at website <http://abr.business.gov.au>.

ABN of Positec Australia Pty Limited is 14 101 682 357

## COMPONENT LIST

1. TOOL HOLDER LOCKING SLEEVE
2. DEPTH GAUGE
3. LED LIGHT
4. FUNCTION MODE SELECTION DIAL
5. ON/OFF SWITCH WITH VARIABLE SPEED
6. FORWARD AND REVERSE ROTATION CONTROL
7. MAIN HANDLE
8. BATTERY PACK*
9. BATTERY PACK RELEASE BUTTON*
10. DEPTH GAUGE LOCK SCREW
11. AUXILIARY HANDLE

\* Not all the accessories illustrated or described are included in standard delivery.

## TECHNICAL DATA





Type RH20X-20 (20X-20-designation of machinery, representative of rotary hammer)

Voltage		18V  (20V Max.)
No load speed		0-1350 /min
Impact rate		0-4700 bpm
Impact energy		2.0J
Chuck type		SDS-Plus
Max. drilling capacity	Steel	13mm
	Wood	28mm
	Concrete	22mm
Machine weight (without battery)		1.9kg

## SUITABLE BATTERY PACKS

Item number	BI20-2	BI20-4
Battery capacity	2.0Ah	4.0Ah
	Not included	Recommended (Not included)

## SUITABLE CHARGERS

Item number	C20-2	C20-4
Charger input	100-240V~50/60Hz, 55W	100-240V~50/60Hz, 95W
Charger output	20V  2.0A	20V  4.0A
Charging time (approx.)	1hr (2.0 Ah) 2hrs (4.0 Ah)	30mins (2.0 Ah) 60mins (4.0 Ah)
Charger protection class	 /II	 /II
	Not included	Not included

## CORDLESS ROTARY HAMMER (SDS-PLUS)

### NOISE INFORMATION

A weighted sound pressure	$L_{pA}$ : 85dB (A)
A weighted sound power	$L_{wA}$ : 93dB (A)
$K_{pA}$ & $K_{wA}$	3.0dB (A)
Wear ear protection.	

### VIBRATION INFORMATION

Vibration total values (triax vector sum) determined according to EN 62841:	
Hammer drilling into concrete	Vibration emission value: $a_{h,HD} = 12.67\text{m/s}^2$
	Uncertainty $K = 1.5\text{m/s}^2$
Chiseling	Vibration emission value: $a_{h,Cheq} = 9.27\text{m/s}^2$
	Uncertainty $K = 1.5\text{m/s}^2$

The declared vibration total value and the declared noise emission value have been measured in accordance with a standard test method and may be used for comparing one tool with another. The declared vibration total value and the declared noise emission value may also be used in a preliminary assessment of exposure.

**WARNING:** The vibration and noise emissions during actual use of the power tool can differ from the declared value depending on the ways in which the tool is used especially what kind of workpiece is processed dependant on the following examples and other variations on how the tool is used:

How the tool is used and the materials being cut or drilled.

The tool being in good condition and well maintained.

The use of the correct accessory for the tool and ensuring it is sharp and in good condition.

The tightness of the grip on the handles and if any anti vibration and noise accessories are used.

And the tool is being used as intended by its design and these instructions.

This tool may cause hand-arm vibration syndrome if its use is not adequately managed.

**WARNING:** To be accurate, an estimation of exposure level in the actual conditions of use should also take account of all parts of the operating cycle such as the times when the tool is switched off and when it is running idle but not actually doing the job. This may significantly reduce the exposure level over the total working period.

Helping to minimise your vibration and noise exposure risk.

Always use sharp chisels, drills and blades.

Maintain this tool in accordance with these instructions and keep well lubricated (where appropriate).

If the tool is to be used regularly then invest in anti vibration and noise accessories.

Plan your work schedule to spread any high vibration tool use across a number of days.

### ACCESSORIES

Auxiliary handle	1
Depth gauge	1

We recommend that you purchase your accessories from the same store that sold you the tool. Refer to the accessory packaging for further details. Store personnel can assist you and offer advice.



## OPERATING INSTRUCTIONS



**NOTE:** Before using the tool, read the instruction book carefully.

### INTENDED USE

The machine is intended for hammer drilling and chiseling in concrete, brick. It is also suitable for drilling without impact in wood, metal, ceramic and plastic.

### BEFORE PUTTING INTO OPERATION

#### 1. REMOVING & INSTALLING THE BATTERY PACK (NOT SUPPLIED) (SEE FIG. A1, A2)

Depress the battery pack release button firmly first and then slide the battery pack out from your tool.

Slide the fully charged battery pack onto the tool with sufficient force until it clicks into position.

#### 2. INSTALLING THE AUXILIARY HANDLE (SEE FIG. B)

To loosen the auxiliary handle, rotate the handle clockwise.

Slide the handle onto the hammer and rotate to the desired working position. To clamp the auxiliary handle rotates the handle counterclockwise.

**NOTE:** This handle should be used at all times to maintain complete control of the tool.

#### 3. INSTALLING THE DEPTH GAUGE (SEE FIG. C)

Loosen the depth gauge by rotating the handle clockwise.

Slide the depth gauge until the distance between the depth gauge end and the drill bit end is equal to the depth of hole/ screw you wish to make.

Then clamp the depth gauge by rotating the handle counterclockwise.

#### 4. INSERTING AND REMOVING DRILL BIT IN SDS (NOT SUPPLIED) (SEE FIG. D1, D2)

Take care that the dust protection cap is not damaged when changing tools.

#### - Inserting

Clean and lightly oil the bit before inserting. Insert the dust-free bit into the bit holder with a twisting motion until it latches.

The bit locks itself. Check the locking by pulling on the tool.

#### - Removing

Retract back the bit holder locking sleeve and pull out the bit.



**WARNING:** Your new rotary hammer generates powerful forces to get your job done quickly and effectively. These forces may cause inferior quality SDS bits to break and jam in the chuck. We therefore recommend that only high quality SDS bits be used with this tool.

### OPERATION

#### 1. ON/OFF SWITCH WITH VARIABLE SPEED CONTROL (SEE FIG. E)

Depress the on/off switch to start and release it to stop your tool.

This tool has a variable speed switch that delivers higher speeds with increased trigger pressure or delivers lower speeds with reduced trigger pressure - speed is controlled by varying the pressure applied to the switch.

#### 2. SWITCH LOCK

The on/off switch can be locked in the OFF position.

This helps to reduce the possibility of accidental starting when not in use. To lock the on/off switch, place the direction of forward and reverse rotation control in the center position.

#### 3. FORWARD AND REVERSE ROTATION CONTROL (SEE FIG. E)

Forward rotation: Push and press the "<<" from body back side to body front side for drilling.

Reverse rotation: Push and press the ">>" from body front side to body back side for removing the drill bits.



**WARNING:** Never change the direction of rotation while the tool is rotating, wait until it has stopped.

## CORDLESS ROTARY HAMMER (SDS-PLUS)

### 4. FUNCTION MODE SELECTION (SEE FIG. F)

The operation of the gear box for each application is set with the function selector dial. To change between functions, rotate the function mode selection switch to the desired operating mode.

**WARNING:** The operating mode selector switch may be actuated only at a standstill.

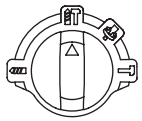

Mode for simultaneous drilling and impacting of concrete, masonry

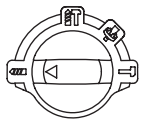

Mode for drilling into steel, wood and plastics



Mode for or chiseling

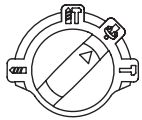

Mode for adjust the chuck angle of chiseling  
NOTE: Select this function mode "☺" first, adjust the chuck angle to desired direction. Then select the function mode to "☹", operate the chiseling work.

### 5. USING THE LED LIGHT

To turn on the light simply press the on/off switch. When you release the on/off switch, the light will be off. LED lighting increases visibility—great for dark or enclosed area. LED is also a battery capacity indicator. It will flash when power gets low.

### 6. OVERLOAD CLUTCH

- 1) If the tool insert becomes caught or jammed, the drive to the drill spindle is interrupted. Because of the forces that occur, always hold the power tool firmly with both hands and provide for a secure stance.
- 2) If the power tool jams, switch the machine off and loosen the tool insert. When

switching the machine on with the drilling tool jammed, high reaction torques can occur.

### 7. TEMPERATURE DEPENDENT OVERLOAD PROTECTION

When using as intended for, the power tool cannot be subject to overload. When the load is too high or the allowable battery temperature of 75°C is exceeded, the electronic control switches off the power tool until the temperature is in the optimum temperature range again.

### 8. PROTECTION AGAINST DEEP DISCHARGING

The Li-ion battery is protected against deep discharging by the "Discharging Protection System". When the battery is empty, the machine is switched off by means of a protective circuit: The inserted tool no longer rotates.

## WORKING HINTS FOR YOUR ROTARY HAMMER

If your power tool becomes over heated, set the speed to maximum and run no load for 2-3 minutes to cool the motor. SDS-plus tungsten carbide drill bits should always be used for concrete and masonry.

When drilling in metal, only use HSS drill bits in good condition.

Where possible use a pilot hole before drilling a large diameter hole.

## MAINTENANCE

Remove the battery before carrying out any adjustment, servicing or maintenance.

Your tool requires no additional lubrication or maintenance.

There are no user serviceable parts in your power tool. Never use water or chemical cleaners to clean your power tool. Wipe clean with a dry cloth. Always store your power tool in a dry place. Keep the motor ventilation slots clean. Keep all working controls free of dust. Occasionally you may see sparks through the ventilation slots. This is normal and will not damage your power tool.

### For battery tools

The ambient temperature range for the use and storage of tool and battery is 0 °C-45 °C.

The recommended ambient temperature range for the charging system during charging is 0 °C-40 °C.

## ENVIRONMENTAL PROTECTION



Waste electrical products must not be disposed of with household waste.

Please recycle where facilities exist.

Check with your local authorities or retailer for recycling advice.

**CORDLESS ROTARY HAMMER (SDS-PLUS)****EN****EC**  
**Declaration of**  
**Conformity**

We: **HYUNDAI Corporation Holdings Europe**  
Am Kronberger Hang 2A, 65824, Schwalbach am Taunus  
Germany

Declare that the product detailed below :  
Cordless rotary hammer

**MODEL : RH20X-20**  
**FUNCTION : Hammering various materials**

Satisfies the requirements of the Council Directives :  
2006/42/EC, 2014/30/EU  
2011/65/EU & (EU)2015/863

Standards Conform to:  
EN 62841-1, EN IEC 62841-2-6,  
EN IEC 55014-1, EN IEC 55014-2,  
EN IEC 63000

The person authorized to compile the technical file,  
Name : **Hyundae Kim**  
Address : **HYUNDAI Corporation Holdings Europe**  
**65824 Schwalbach am Taunus, Germany**

General Manager

Jaiwon Hur

Project Manager

Sungwoo Hong

Date : 2024.09.25

# ORIGINALBETRIEB- BSANLEITUNG PRODUKTSICHERHEIT ALLGEMEINE SICHERHEITSHINWEISE FÜR ELEKTROWERKZEUGE



**WARNUNG!** Sie sich mit allen Sicherheitswar nungen, Anweisungen,

Abbildungen und Spezifikationen vertraut, die mit diesem Elektrowerkzeug geliefert werden. Die Nichtbeachtung der unten aufgeführten Anweisungen kann in elektrischen Schlägen, Feuer und/oder schweren Verletzungen resultieren.

Bewahren Sie alle Sicherheitshinweise und Anweisungen für die Zukunft auf.

Der in den Sicherheitshinweisen verwendete Begriff „Elektrowerkzeug“ bezieht sich auf akkubetriebene Elektrowerkzeuge (ohne Netzkabel).

## 1. ARBEITSPLATZSICHERHEIT

- Halten Sie Ihren Arbeitsbereich sauber und gut beleuchtet. Unordnung oder unbeleuchtete Arbeitsbereiche können zu Unfällen führen.
- Arbeiten Sie mit dem Elektrowerkzeug nicht in explosionsgefährdeter Umgebung, in der sich brennbare Flüssigkeiten, Gase oder Stäube befinden. Elektrowerkzeuge erzeugen Funken, die den Staub oder die Dämpfe entzünden können.
- Halten Sie Kinder und andere Personen während der Benutzung des Elektrowerkzeugs fern. Bei Ablenkung können Sie die Kontrolle über das Gerät verlieren.

## 2. ELEKTRISCHE SICHERHEIT

- Der Anschlussstecker des Elektrowerkzeuges muss in die Steckdose passen. Der Stecker darf in keiner Weise verändert werden. Verwenden Sie keine Adapterstecker gemeinsam mit schutzgeerdeten Elektrowerkzeugen. Unveränderte Stecker und passende Steckdosen verringern das Risiko eines elektrischen Schlages.
- Vermeiden Sie Körperkontakt mit geerdeten Oberflächen wie von Rohren, Heizungen, Herden und Kühlschränken. Es besteht ein erhöhtes Risiko durch elektrischen Schlag, wenn Ihr Körper geerdet ist.

- Halten Sie Elektrowerkzeuge von Regen oder Nässe fern. Das Eindringen von Wasser in ein Elektrowerkzeug erhöht das Risiko eines elektrischen Schlages.
- Zweckentfremden Sie das Kabel nicht, um das Elektrowerkzeug zu tragen, aufzuhängen oder um den Stecker aus der Steckdose zu ziehen. Halten Sie das Kabel fern von Hitze, Öl, scharfen Kanten oder sich bewegenden Geräteteilen. Beschädigte oder verwickelte Kabel erhöhen das Risiko eines elektrischen Schlages.
- Wenn Sie mit einem Elektrowerkzeug im Freien arbeiten, verwenden Sie nur Verlängerungskabel, die auch für den Außenbereich geeignet sind. Die Anwendung eines für den Außenbereich geeigneten Verlängerungskabels verringert das Risiko eines elektrischen Schlages.
- Wenn der Betrieb des Elektrowerkzeuges in feuchter Umgebung nicht vermeidbar ist, verwenden Sie einen Fehlerstromschutzschalter. Der Einsatz eines Fehlerstromschutzschalters vermindert das Risiko eines elektrischen Schlages.

## 3. SICHERHEIT VON PERSONEN

- Seien Sie aufmerksam, achten Sie darauf, was Sie tun, und gehen Sie mit Vernunft an die Arbeit mit einem Elektrowerkzeug. Benutzen Sie kein Elektrowerkzeug, wenn Sie müde sind oder unter dem Einfluss von Drogen, Alkohol oder Medikamenten stehen. Ein Moment der Unachtsamkeit beim Gebrauch des Elektrowerkzeuges kann zu ernsthaften Verletzungen führen.
- Tragen Sie persönliche Schutzausrüstung und immer eine Schutzbrille. Das Tragen persönlicher Schutzausrüstung, wie Staubmaske, rutschfeste Sicherheitsschuhe, Schutzhelm oder Gehörschutz, je nach Art und Einsatz des Elektrowerkzeuges, verringert das Risiko von Verletzungen.
- Vermeiden Sie eine unbeabsichtigte Inbetriebnahme. Vergewissern Sie sich, dass das Elektrowerkzeug ausgeschaltet ist, bevor Sie es an den Akku anschließen, es aufnehmen oder tragen. Wenn Sie beim Tragen des Elektrowerkzeuges den Finger am Schalter haben oder das Gerät eingeschaltet an die Stromversorgung anschließen, kann dies zu Unfällen führen.
- Entfernen Sie Einstellwerkzeuge oder Schraubenschlüssel, bevor Sie das Elektrowerkzeug einschalten. Ein Werkzeug

## AKKU-BOHRHAMMER (SDS-PLUS)

oder Schlüssel, der sich in einem drehenden Geräteteil befindet, kann zu Verletzungen führen.

- e) Vermeiden Sie eine abnormale Körperhaltung. Sorgen Sie für einen sicheren Stand und halten Sie jederzeit das Gleichgewicht. *Dadurch können Sie das Elektrowerkzeug in unerwarteten Situationen besser kontrollieren.*
- f) Tragen Sie geeignete Kleidung. Tragen Sie keine weite Kleidung oder Schmuck. Halten Sie Haare, Kleidung und Handschuhe fern von sich bewegenden Teilen. *Lockere Kleidung, Schmuck oder lange Haare können von sich bewegenden Teilen erfasst werden.*
- g) Wenn Staubabsaug- und -auffangeinrichtungen montiert werden können, vergewissern Sie sich, dass diese angeschlossen sind und richtig verwendet werden. *Verwendung einer Staubabsaugung kann Gefährdungen durch Staub verringern.*
- h) Vermeiden Sie, durch die häufige Nutzung des Werkzeugs in einen Trott zu verfallen und Prinzipien für die Werkzeugsicherheit zu ignorieren. *Eine unachtsame Aktion kann im Bruchteil einer Sekunde zu schweren Verletzungen führen.*

### 4. VERWENDUNG UND BEHANDLUNG DES ELEKTROWERKZEUGES

- a) Überlasten Sie das Gerät nicht. Verwenden Sie für Ihre Arbeit das dafür bestimmte Elektrowerkzeug. *Mit dem passenden Elektrowerkzeug arbeiten Sie besser und sicherer im angegebenen Leistungsbereich.*
- b) Benutzen Sie kein Elektrowerkzeug, dessen Schalter defekt ist. *Ein Elektrowerkzeug, das sich nicht mehr ein- oder ausschalten lässt, ist gefährlich und muss repariert werden.*
- c) Entfernen Sie den Akku, bevor Sie Geräteeinstellungen vornehmen, Zubehörteile wechseln oder das Gerät weglegen. *Diese Vorsichtsmaßnahme verhindert den unbeabsichtigten Start des Elektrowerkzeuges.*
- d) Bewahren Sie unbenutzte Elektrowerkzeuge außerhalb der Reichweite von Kindern auf. Lassen Sie Personen das Gerät nicht benutzen, die mit diesem nicht vertraut sind oder diese Anweisungen nicht gelesen haben. *Elektrowerkzeuge sind gefährlich, wenn Sie von unerfahrenen Personen benutzt werden.*
- e) Pflegen Sie Elektrowerkzeuge mit Sorgfalt. Kontrollieren Sie, ob bewegliche Teile einwandfrei funktionieren und nicht klemmen,

ob Teile gebrochen oder so beschädigt sind, dass die Funktion des Elektrowerkzeuges beeinträchtigt ist. Lassen Sie beschädigte Teile vor dem Einsatz des Gerätes reparieren. *Viele Unfälle haben ihre Ursache in schlecht gewarteten Elektrowerkzeugen.*

- f) Halten Sie Schneidwerkzeuge scharf und sauber. *Sorgfältig gepflegte Schneidwerkzeuge mit scharfen Schneidkanten verkleben sich weniger und sind leichter zu führen.*
- g) Verwenden Sie Elektrowerkzeug, Zubehör, Einsatzwerkzeuge usw. entsprechend diesen Anweisungen. Berücksichtigen Sie dabei die Arbeitsbedingungen und die auszuführende Tätigkeit. *Der Gebrauch von Elektrowerkzeugen für andere als die vorgesehenen Anwendungen kann zu gefährlichen Situationen führen.*
- h) Halten Sie die Griffe trocken, sauber und frei von Öl und Fett. *Rutschige Griffe und Oberflächen unterbinden die sichere Bedienbarkeit und Kontrolle über das Werkzeug in unerwarteten Situationen.*

### 5. VERWENDUNG UND BEHANDLUNG DES AKKUWERKZEUGS

- a) Laden Sie die Akkus nur in Ladegeräten auf, die vom Hersteller empfohlen werden. *Für ein Ladegerät, das für eine bestimmte Art von Akku geeignet ist, besteht Brandgefahr, wenn es mit anderen Akkus verwendet wird.*
- b) Verwenden Sie nur die dafür vorgesehenen Akkus in den Elektrowerkzeugen. *Der Gebrauch von anderen Akkus kann zu Verletzungen und Brandgefahr führen.*
- c) Halten Sie den nicht benutzten Akku fern von Büroklammern, Münzen, Schlüsseln, Nägeln, Schrauben oder anderen kleinen Metallgegenständen, die eine Überbrückung der Kontakte verursachen könnten. *Ein Kurzschluss zwischen den Akkukontakten kann Verbrennungen oder Feuer zur Folge haben.*
- d) Bei falscher Anwendung kann Flüssigkeit aus dem Akku austreten. Vermeiden Sie den Kontakt damit. Bei zufälligem Kontakt mit Wasser abspülen. Wenn die Flüssigkeit in die Augen kommt, nehmen Sie zusätzlich ärztliche Hilfe in Anspruch. *Austretende Akkuflüssigkeit kann zu Hautreizungen oder Verbrennungen führen.*
- e) Verwenden Sie kein Akkupack oder Werkzeug, das beschädigt ist. *Beschädigte oder modifizierte Akkus können unvorhersehbare Reaktionen auslösen und zu Bränden, Explosionen oder Verletzungen führen.*

- f) Setzen Sie das Akkupack oder Werkzeug keinem Feuer oder übermäßig hohen Temperaturen aus. *Die Belastung durch Feuer oder Temperaturen über 130 °C kann zur Explosion führen.*
- g) Befolgen Sie alle Ladeanweisungen, und laden Sie das Akkupack oder Werkzeug nicht außerhalb des in den Anweisungen festgelegten Temperaturbereichs auf. *Ein unsachgemäßer Ladevorgang oder Temperaturen außerhalb des festgelegten Bereichs können den Akku schädigen und die Brandgefahr erhöhen.*
6. SERVICE
- a) Lassen Sie Ihr Elektrowerkzeug nur von qualifiziertem Fachpersonal und nur mit Original-Ersatzteilen reparieren. *Damit wird sichergestellt, dass die Sicherheit des Gerätes erhalten bleibt.*
- b) Führen Sie niemals Wartungsarbeiten an beschädigten Akkus durch. *Die Wartung von Akkupacks darf nur vom Hersteller selbst oder autorisierten Dienstleistern durchgeführt werden.*

## SICHERHEITSHINWEISE FÜR HÄMMER

1. Sicherheitsanweisungen für alle Arbeiten
- a) Tragen Sie Gehörschutz, Wenn Sie die Schlagbohrmaschine benutzen. *Lärmaussetzung kann Gehörverlust verursachen.*
- b) Benutzen Sie den zusätzlichen Handgriff, der mit dem Werkzeug geliefert wird. *Kontrollverlust kann Personenschäden zufolge haben.*
- c) Halten Sie das Werkzeug nur an den isolierten griffigen Oberflächen, wenn Sie einen Einsatz durchführen, bei dem Schneidwerkzeuge eventuell versteckte Kabel berühren könnten. *Berührung mit einem unter Strom stehenden Kabel kann auch die Metallteile des Gerätes unter Strom setzen und dem Bedienenden einen Stromschlag versetzen.*
2. Sicherheitshinweise für den Einsatz von Langbohrern mit Bohrhämmern
- a) Beginnen Sie das Bohren immer mit niedriger Drehzahl und mit der Bohrerspitze in Kontakt mit dem Werkstück. *Bei höheren Drehzahlen kann sich der Bohrer verbiegen, sofern er sich frei drehen kann, ohne das*

*Werkstück zu berühren, was zu Verletzungen führen kann.*

- b) Üben Sie Druck nur in Richtung des Bohrers aus und wenden Sie keinen übermäßigen Druck an. *Der Bohrer kann sich verbiegen, was zu Brüchen oder Kontrollverlust und somit zu Verletzungen führen kann.*

## SYMBOLE



Zur Reduzierung der Verletzungsgefahr bitte die Bedienungsanleitung durchlesen



Warnung



Tragen Sie einen Gehörschutz



Tragen Sie eine Schutzbrille



Tragen Sie eine Staubmaske



Elektroprodukte dürfen nicht mit dem normalen Haushaltsmüll entsorgt werden, sondern sollten nach Möglichkeit zu einer Recyclingstelle gebracht werden. Ihre zuständigen Behörden oder Ihr Fachhändler geben Ihnen hierzu gerne Auskunft.

## AKKU-BOHRHAMMER (SDS-PLUS)

### KOMPONENTENLISTE

1. WERKZEUGHALTERSCHLOSS
2. TIEFENMESSER
3. LED-LICHT
4. FUNKTIONSMODUS-WAHLWÄHLER
5. ON/OFF-SCHALTER MIT VARIABLER GESCHWINDIGKEIT
6. VORWÄRTS UND RÜCKWÄRTSSTEUERUNG
7. HAUPTGRIFF
8. BATTERIEPACK*
9. BATTERIEPACKS-FREIGABETASTE*
10. TIEFENMESSUNGSSICHERUNGSSCHRAUBE
11. HILFSGRIFF

\* Nicht alle abgebildeten oder beschriebenen Zubehörteile sind in der Standardlieferung enthalten.

### TECHNISCHE DATEN





Typenbezeichnung RH20X-20 (20X-20-Bezeichnung der Maschine, repräsentativ für den Bohrer)

Spannung	18V  (20V Max.)	
Leerlaufdrehzahl	0-1350 /min	
Schlagzahl	0-4700 bpm	
Aufprallenergie	2.0J	
Spannfuttertyp	SDS-Plus	
Max. Bohrleistung	Stahl	13mm
	Holz	28mm
	Beton	22mm
Maschinengewicht (ohne Batterie)	1.9kg	

### INFORMATIONEN ÜBER LÄRM

Artikelnummer	BI20-2	BI20-4
Batteriekapazität	2.0Ah	4.0Ah
	Nicht enthalten	Empfohlen (Nicht enthalten)

### INFORMATIONEN ÜBER VIBRATIONEN

Artikelnummer	C20-2	C20-4
Ladegerät-Eingang	100-240V~50/60Hz, 55W	100-240V~50/60Hz, 95W
Ladegerät-Ausgang	20V  2.0A	20V  4.0A
Ladezeit (ca.)	1hr (2.0 Ah) 2hrs (4.0 Ah)	30mins (2.0 Ah) 60mins (4.0 Ah)
Ladeschutzklasse	 /II	 /II
	Nicht enthalten	Nicht enthalten



## GEEIGNETE AKKUPACKS

Gewichteter Schalldruck	$L_{pA}$ : 85dB (A)
Gewichtete Schalleistung	$L_{wA}$ : 93dB (A)
$K_{pA}$ & $K_{wA}$	3.0dB (A)
Tragen Sie einen Gehörschutz.	

DE

## GEEIGNETE LADEGERÄTE

Vibrations Gesamt Messwertermittlung gemäß EN 62841:	
Schlagbohren in Beton	Vibrationsemissionswert: $a_{h,HD} = 12.67m/s^2$
	Unsicherheit $K = 1.5m/s^2$
Meißeln	Vibrationsemissionswert: $a_{h,Cheq} = 9.27m/s^2$
	Unsicherheit $K = 1.5m/s^2$

Der angegebene Vibrationsgesamtwert und der angegebene Vibrationsemissionswert wurden gemäß Standardprüfverfahren gemessen und können zum Vergleichen eines Werkzeug mit einem anderen verwendet werden.

Der angegebene Vibrationsgesamtwert und der angegebene Vibrationsemissionswert können auch für eine anfängliche Beurteilung der Beeinträchtigung verwendet werden.

**! WARNUNG:** Die Vibrations- und Lärmemissionen bei der eigentlichen Nutzung des Elektrowerkzeugs können vom angegebenen Wert abweichen, je nachdem, wie das Werkzeug verwendet wird und insbesondere abhängig davon, welcher Werkstücktyp verarbeitet wird, und abhängig von folgenden Beispielen und verschiedenen Einsatzmöglichkeiten des Werkzeugs:

Wie das Werkzeug verwendet wird und Materialien geschnitten oder angebohrt werden.

Das Werkzeug ist in gutem Zustand und gut gepflegt.

Verwendung des richtigen Zubehörs für das Werkzeug und Gewährleistung seiner Schärfe und seines guten Zustands.

Die Festigkeit des Griffs auf den Handgriffen und, falls Antivibrations- und Lärmschutzzubehör verwendet wird.

Und ob das verwendete Werkzeug dem Design und diesen Anweisungen entsprechend verwendet wird.

Wird dieses Werkzeug nicht angemessen gehandhabt, kann es ein Hand-Arm-Vibrationssyndrom erzeugen.

**! WARNUNG:** TUm genau zu sein, sollte ein Abschätzung des Belastungsgrades aller Arbeitsabschnitte während tatsächlicher Verwendung berücksichtigt werden, z.B. die Zeiten, wenn das Werkzeug ausgeschaltet ist, und wenn es sich im Leerlauf befindet und eigentlich nicht eingesetzt wird. Auf diese Weise kann der Belastungsgrad während der gesamten Arbeitszeit wesentlich gemindert werden.

Hilft dabei, das Risiko der Vibrations- und Lärmbelastung zu minimieren.

Verwenden sie immer scharfe Meißel, Bohrer und Sägeblätter.

Pflegen Sie dieses Werkzeug diesen Anweisungen entsprechend und achten Sie auf eine gute Einfettung (wo erforderlich).

Falls das Werkzeug regelmäßig verwendet werden soll, investieren Sie in Antivibrations- und Lärmschutzzubehör. Machen Sie einen Arbeitsplan, um die Verwendung von hochvibrierenden Werkzeugen auf mehrere Tage zu verteilen.

## ZUBEHÖR

Hilfsgriff	1
Tiefenmesser	1

Wir empfehlen, dass Sie Ihr Zubehör in dem Geschäft kaufen, in dem Sie das Werkzeug gekauft haben. Weitere Einzelheiten finden Sie in der Verpackung des Zubehörs. Das Ladenpersonal kann Ihnen behilflich sein und Ratschläge geben.

## AKKU-BOHRHAMMER (SDS-PLUS)

### BETRIEBSANLEITUNG



**HINWEIS:** Bitte lesen Sie die Bedienungsanleitung sorgfältig durch, bevor Sie das Werkzeug verwenden.

#### VERWENDUNGSZWECK

Die Maschine ist für das Hammerbohren und Meißeln in Beton und Ziegel gedacht. Es ist auch zum Bohren ohne Beeinträchtigung von Holz, Metall, Keramik und Kunststoff geeignet.

#### VOR DER INBETRIEBNAHME

##### 1. ENTFERNEN UND EINSETZEN DES BATTERIEPAKETS (NICHT ENTHALTEN) (SIEHE ABB. A1, A2)

Drücken Sie zunächst fest auf die Batteriepackungsentriegelungstaste und schieben Sie dann den Batteriepack aus Ihrem Werkzeug heraus.

Schieben Sie den vollständig geladenen Batteriepack mit ausreichender Kraft auf das Werkzeug, bis er hörbar einrastet.

##### 2. INSTALLIEREN DES HILFSGRIFFS (SIEHE ABB. B)

Drehen Sie zum Lockern des Hilfsgriffs den Griff im Uhrzeigersinn.

Schieben Sie den Griff auf den Hammer und drehen Sie ihn in die gewünschte Arbeitsposition. Um den Hilfsgriff festzuklemmen, drehen Sie den Griff gegen den Uhrzeigersinn.

**HINWEIS:** Dieser Griff sollte jederzeit verwendet werden, um die vollständige Kontrolle über das Werkzeug zu behalten.

##### 3. INSTALLIEREN DES TIEFENANSCHLAGS (SIEHE ABB. C)

Lockern Sie den Tiefenanschlag, indem Sie den Griff im Uhrzeigersinn drehen.

Schieben Sie den Tiefenanschlag, bis der Abstand zwischen dem Ende des Tiefenanschlags und dem Ende des Bohrers gleich der Tiefe des Lochs/Schraube ist, das/ die Sie machen möchten.

Klemmen Sie dann den Tiefenanschlag, indem Sie den Griff gegen den Uhrzeigersinn drehen.

##### 4. EINSETZEN UND ENTFERNEN DES BOHRERS (NICHT ENTHALTEN) (SIEHE ABB. D1, D2)

Achten Sie beim Werkzeugwechsel darauf, die Staubkappe nicht zu beschädigen.

###### - Einfügen

Bohrer vor dem Einsetzen reinigen und ölen. Schieben Sie den staubfreien Bohrer mit einer Drehbewegung in den Bohrerhalter, bis er einrastet.

Der Bohrer rastet von selbst ein. Überprüfen Sie die Verriegelung, indem Sie am Werkzeug ziehen.

###### - Entfernen

Ziehen Sie die Verriegelungshülse des Messerkopfhalters zurück und ziehen Sie den Messerkopf heraus.



**WARNUNG:** Ihr neuer Bohrer erzeugt kraftvolle Schläge, um Ihre Arbeit schnell und effizient zu erledigen. Diese Kräfte können dazu führen, dass minderwertige SDS-Bits brechen und sich im Spannfutter verkleben. Daher empfehlen wir, dass dieses Tool nur hochwertige SDS-Bits verwendet.

#### BETRIEB

##### 1. EIN / AUS-SCHALTER MIT VARIABLER GESCHWINDIGKEITSREGELUNG (SIEHE ABB. E)

Drücken Sie den Ein / Ausschalter, um das Werkzeug zu starten, und lassen Sie ihn los, um es zu stoppen. Das Werkzeug verfügt über einen Schalter mit variabler Geschwindigkeit, der eine höhere Geschwindigkeit durch Erhöhen des Auslösedrucks oder eine niedrigere Geschwindigkeit durch Verringern des Auslösedrucks bereitstellt, wobei die Geschwindigkeit durch Ändern des auf den Schalter ausgeübten Drucks gesteuert wird.

##### 2. SCHALTERSCHLOSS

Der Ein/Aus-Schalter kann in der AUS-Position verriegelt werden. Dadurch wird die Möglichkeit einer versehentlichen Aktivierung bei Nichtgebrauch verringert. Stellen Sie die Steuerung der Vorwärts- und Rückwärtsdrehrichtung auf die mittlere Position, um den Ein/Aus-Schalter zu verriegeln.

### 3. VORWÄRTS UND RÜCKWÄRTSSTEUERUNG (SIEHE ABB. E)

Vorwärtsdrehung: Drücken Sie von der Rückseite des Hauptkörpers zur Vorderseite des Hauptkörpers und drücken Sie “<<” um zu bohren. Rückwärtsdrehung: Drücken und drücken Sie “>>” von der Vorderseite des Hauptkörpers zur Rückseite des Hauptkörpers, um den Bohrer zu entfernen.

**⚠️ WARNUNG!** Ändern Sie niemals die Drehrichtung, während sich das Werkzeug dreht. Warten Sie, bis es zum Stillstand kommt.

### 4. FUNKTIONSMODUS-AUSWAHL (SIEHE ABB. F)

Verwenden Sie das Funktionswählrad, um den Getriebebetrieb für jede Anwendung einzustellen. Um zwischen den Funktionen zu wechseln, drücken Sie die Entriegelungstaste und drehen Sie den Wahlschalter auf die gewünschte Betriebsart.

**⚠️ WARNUNG:** Der Betriebsartenwahlschalter kann nur im Stillstand betätigt werden.

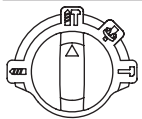

Beton, Mauerwerk Art des Bohrens und Schlagens gleichzeitig

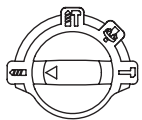

Bohrverfahren für Stahl, Holz und Kunststoff

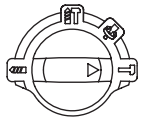

Muster oder Meißel

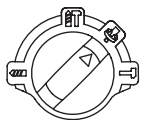

Modus zum Einstellen des Futterwinkels  
**HINWEIS:** Wählen Sie zuerst diesen Funktionsmodus “” und stellen Sie den Spannwinkel auf die gewünschte Richtung ein. Wählen Sie dann den Funktionsmodus “”, zum Meißeln.

### 5. VERWENDUNG DER LED-BELEUCHTUNG

Um das Licht einzuschalten, drücken Sie einfach den Ein/Aus-Schalter. Wenn Sie den Ein/Aus-Schalter loslassen, wird das Licht ausgeschaltet. LED-Beleuchtung erhöht die Sichtbarkeit - ideal für dunkle oder geschlossene Bereiche. LED ist auch ein Batteriekapazitätsindikator. Es blinkt, wenn der Strom niedrig wird.

### 6. ÜBERLASTUNGSRUOTSCHEN

- 1) Wenn das Werkzeug-Einsatzteil blockiert oder eingeklemmt wird, wird der Antrieb zur Bohrspindel unterbrochen. Aufgrund der auftretenden Kräfte halten Sie das Elektrowerkzeug immer fest mit beiden Händen und sorgen für einen sicheren Stand.
- 2) Wenn das Elektrowerkzeug blockiert ist, schalten Sie die Maschine aus und lockern Sie das Werkzeug-Einsatzteil. Wenn Sie die Maschine einschalten, während das Bohrwerkzeug blockiert ist, können hohe Reaktionsdrehmomente auftreten.

### 7. TEMPERATURABHÄNGIGER ÜBERLASTSCHUTZ

Elektrowerkzeuge werden bei bestimmungsgemäßer Verwendung nicht überlastet. Wenn die Last zu hoch ist oder die zulässige Batterietemperatur von 75 °C überschreitet, schaltet die elektronische Steuerung das Elektrowerkzeug aus, bis die Temperatur wieder den optimalen Temperaturbereich erreicht.

### 8. SCHUTZ GEGEN TIEFES ENTLADEN

Lithium-Ionen-Batterien verhindern eine Tiefentladung durch ein "Entladeschutzsystem". Wenn die Batterie leer ist, wird die Maschine durch die Schutzschaltung abgeschaltet: Das eingesetzte Werkzeug dreht sich nicht mehr.

## AKKU-BOHRHAMMER (SDS-PLUS)

### ARBEITSTIPPS FÜR IHREN BOHRHAMMER

Wenn der Bohrhämmer zu heiß wird, lassen Sie ihn 2-3 Minuten im Leerlauf laufen, um den Motor abzukühlen.

SDS-plus Hartmetall-Bohrer für Beton und Mauerwerk.

Zum Bohren in Metall, Holz, Kunststoff, verwenden Sie nur HSS-Bohrer oder dem Material entsprechende Bohrer in gutem Zustand. Einen magnetischen Halter verwenden, wenn Sie kurze Schraubendreherbits verwenden.

### WARTUNG

Entfernen Sie das Akkupack aus dem Werkzeug, bevor Sie Einstellungen, Service- oder Wartungsarbeiten daran durchführen.

Ihr Werkzeug benötigt keine zusätzliche Schmierung oder Wartung.

Es gibt keine vom Anwender zu wartenden Teile in diesem Elektrowerkzeug. Reinigen Sie Ihr Werkzeug niemals mit Wasser oder chemischen Lösungsmitteln. Wischen Sie es mit einem trockenen Tuch sauber. Lagern Sie Ihr Werkzeug immer an einem trockenen Platz. Sorgen Sie dafür, dass bei staubigen Arbeiten die Lüftungsöffnungen frei sind. Halten Sie alle Bedienelemente staubfrei. Gelegentlich sind durch die Lüftungsschlitze hindurch Funken zu sehen. Dies ist normal und wird Ihr Werkzeug nicht beschädigen.

#### Bei Akkuwerkzeugen

Der Umgebungstemperaturbereich für die Nutzung und Lagerung von Werkzeug und Akku liegt zwischen 0°C und 45°C.

Der empfohlene Umgebungstemperaturbereich für die Ladestation liegt zwischen 0°C und 40°C.

### UMWELTSCHUTZ



Elektroprodukte dürfen nicht mit dem normalen Haushaltsmüll entsorgt werden, sondern sollten nach Möglichkeit zu einer Recyclingstelle gebracht werden. Ihre zuständigen Behörden oder Ihr Fachhändler geben Ihnen hierzu gerne Auskunft.

# EC Konformitätserklärung



DE

Wir : **HYUNDAI Corporation Holdings Europe**  
Am Kronberger Hang 2A, 65824, Schwalbach am Taunus  
Germany

Erklären, dass das unten aufgeführte Produkt :  
**Akku-Bohrhammer**

**MODELL : RH20X-20**  
**FUNKTION : Hämmern verschiedener Materialien**

Erfüllt die Anforderungen der Richtlinien des Rates :  
2006/42/EC, 2014/30/EU  
2011/65/EU & (EU)2015/863

Standards entsprechen der :  
EN 62841-1, EN IEC 62841-2-6,  
EN IEC 55014-1, EN IEC 55014-2,  
EN IEC 63000

Die für die Zusammenstellung der technischen Unterlagen befugte Person,  
Name : **Hyundae Kim**  
Adresse : **HYUNDAI Corporation Holdings Europe**  
**65824 Schwalbach am Taunus, Germany**

Geschäftsführer

Jaiwon Hur

Projektleiter

Sungwoo Hong

Datum : 2024.09.25

## MARTEAU PERFORATEUR SANS FIL (SDS-PLUS)

### NOTICE ORIGINALE SÉCURITÉ DU PRODUIT AVERTISSEMENTS DE SÉCURITÉ GÉNÉRAUX POUR L'OUTIL

 **AVERTISSEMENT:** Lire l'ensemble des mises en garde, instructions, illustrations et spécifications fourni avec cet outil électrique. *Ne pas suivre toutes les instructions énumérées ci-dessous peut conduire à une électrocution, un incendie et / ou des blessures graves.*

Conserver tous les avertissements et toutes les instructions pour pouvoir s'y reporter ultérieurement.

*Le terme «outil» dans les avertissements fait référence à votre outil électrique alimenté par le secteur (avec cordon d'alimentation) ou votre outil fonctionnant sur batterie (sans cordon d'alimentation).*

#### 1. SÉCURITÉ DE LA ZONE DE TRAVAIL

- a) Conserver la zone de travail propre et bien éclairée. *Les zones en désordre ou sombres sont propices aux accidents.*
- b) Ne pas faire fonctionner les outils électriques en atmosphère explosive, par exemple en présence de liquides inflammables, de gaz ou de poussières. *Les outils électriques produisent des étincelles qui peuvent enflammer les poussières ou les fumées.*
- c) Maintenir les enfants et les personnes présentes à l'écart pendant l'utilisation de l'outil. *Les distractions peuvent vous faire perdre le contrôle de l'outil.*

#### 2. SÉCURITÉ ÉLECTRIQUE

- a) Il faut que les fiches de l'outil électrique soient adaptées au socle. Ne jamais modifier la fiche de quelque façon que ce soit. Ne pas utiliser d'adaptateurs avec des outils à branchement de terre. *Des fiches non modifiées et des socles adaptés réduiront le risque de choc électrique.*
- b) Éviter tout contact du corps avec des surfaces reliées à la terre telles que les tuyaux, les radiateurs, les cuisinières et les réfrigérateurs. *Il existe un risque accru de choc électrique si votre corps est relié à la terre.*
- c) Ne pas exposer les outils à la pluie ou à des conditions humides. *La pénétration d'eau à l'intérieur d'un outil augmentera le risque de choc électrique.*

- d) Ne pas maltraiter le cordon. Ne jamais utiliser le cordon pour porter, tirer ou débrancher l'outil. Maintenir le cordon à l'écart de la chaleur, du lubrifiant, *des arêtes ou des parties en mouvement. Des cordons endommagés ou emmêlés augmentent le risque de choc électrique.*
- e) Lorsqu'on utilise un outil à l'extérieur, utiliser un prolongateur adapté à l'utilisation extérieure. *L'utilisation d'un cordon adapté à l'utilisation extérieure réduit le risque de choc électrique.*
- f) Si l'usage d'un outil dans un emplacement humide est inévitable, utiliser une alimentation protégée par un dispositif à courant différentiel résiduel (DDR). *L'usage d'un DDR réduit le risque de choc électrique.*

#### 3. SÉCURITÉ DES PERSONNES

- a) Restez vigilant, regardez ce que vous êtes en train de faire et faites preuve de bon sens dans votre utilisation de l'outil. Ne pas utiliser un outil lorsque vous êtes fatigué ou sous l'emprise de drogues, d'alcool ou de médicaments. *Un moment d'inattention en cours d'utilisation d'un outil peut entraîner des blessures graves des personnes.*
- b) Utiliser un équipement de sécurité. Toujours porter une protection pour les yeux. Les équipements de sécurité tels que les masques contre les poussières, les chaussures de sécurité antidérapantes, les casques ou les protections acoustiques utilisés pour les conditions appropriées réduiront les blessures de personnes.
- c) Éviter tout démarrage intempestif. S'assurer que l'interrupteur est en position arrêté avant de brancher l'outil au secteur et/ou au bloc de batteries, de le ramasser ou de le porter. *Porter les outils en ayant le doigt sur l'interrupteur ou brancher des outils dont l'interrupteur est en position marche est source d'accidents.*
- d) Retirer toute clé de réglage avant de mettre l'outil en marche. *Une clé laissée fixée sur une partie tournante de l'outil peut donner lieu à des blessures de personnes.*
- e) Ne pas se précipiter. Garder une position et un équilibre adaptés à tout moment. *Cela permet un meilleur contrôle de l'outil dans des situations inattendues.*
- f) S'habiller de manière adaptée. Ne pas porter de vêtements amples ou de bijoux. Garder les cheveux, les vêtements et les gants à distance des parties en mouvement. *Des*

vêtements amples, des bijoux ou les cheveux longs peuvent être pris dans des parties en mouvement.

- g) Si des dispositifs sont fournis pour le raccordement d'équipements pour l'extraction et la récupération des poussières, s'assurer qu'ils sont connectés et correctement utilisés. *Utiliser des collecteurs de poussière peut réduire les risques dus aux poussières.*
- h) Ne pas laisser les habitudes acquises au cours d'une utilisation fréquente des outils nous rendre complaisants et ignorer les principes de sécurité de l'outil. *Une action imprudente peut entraîner des blessures graves en une fraction de seconde.*

#### 4. UTILISATION ET ENTRETIEN DE L'OUTIL

- a) Ne pas forcer l'outil. Utiliser l'outil adapté à votre application. *L'outil adapté réalisera mieux le travail et de manière plus sûre au régime pour lequel il a été construit.*
- b) Ne pas utiliser l'outil si l'interrupteur ne permet pas de passer de l'état de marche à arrêt et vice versa. *Tout outil qui ne peut pas être commandé par l'interrupteur est dangereux et il faut le réparer.*
- c) Débrancher la fiche de la source d'alimentation en courant et/ou le bloc de batteries de l'outil avant tout réglage, changement d'accessoires ou avant de ranger l'outil. *De telles mesures de sécurité préventives réduisent le risque de démarrage accidentel de l'outil.*
- d) Conserver les outils à l'arrêt hors de la portée des enfants et ne pas permettre à des personnes ne connaissant pas l'outil ou les présentes instructions de le faire fonctionner. *Les outils sont dangereux entre les mains d'utilisateurs novices.*
- e) Observer la maintenance de l'outil. Vérifier qu'il n'y a pas de mauvais alignement ou de blocage des parties mobiles, des pièces cassées ou toute autre condition pouvant affecter le fonctionnement de l'outil. En cas de dommages, faire réparer l'outil avant de l'utiliser. *De nombreux accidents sont dus à des outils mal entretenus.*
- f) Garder affûtés et propres les outils permettant de couper. *Des outils destinés à couper correctement entretenus avec des pièces coupantes tranchantes sont moins susceptibles de bloquer et sont plus faciles à contrôler.*
- g) Utiliser l'outil, les accessoires et les lames

etc., conformément à ces instructions, en tenant compte des conditions de travail et du travail à réaliser. *L'utilisation de l'outil pour des opérations différentes de celles prévues pourrait donner lieu à des situations dangereuses.*

- h) Maintenir les poignées et les surfaces de préhension sèches, propres et exemptes d'huile et de graisse. *Des poignées et surfaces de préhension glissantes ne permettent pas une manipulation et un contrôle de l'outil en toute sécurité en cas d'imprévu.*

#### 5. UTILISATION DES OUTILS FONCTIONNANT SUR BATTERIES ET PRÉCAUTIONS D'EMPLOI

- a) Ne recharger qu'avec le chargeur spécifié par le fabricant. *Un chargeur qui est adapté à un type de bloc de batteries peut créer un risque de feu lorsqu'il est utilisé avec un autre type de bloc de batteries.*
- b) N'utiliser les outils qu'avec des blocs de batteries spécifiquement désignés. *L'utilisation de tout autre bloc de batteries peut créer un risque de blessure et de feu.*
- c) Lorsqu'un bloc de batteries n'est pas utilisé, le maintenir à l'écart de tout autre objet métallique, par exemple trombones, pièces de monnaie, clés, clous, vis ou autres objets de petite taille qui peuvent donner lieu à une connexion d'une borne à une autre. *Le court-circuitage des bornes d'une batterie entre elles peut causer des brûlures ou un feu.*
- d) Dans de mauvaises conditions, du liquide peut être éjecté de la batterie; éviter tout contact. En cas de contact accidentel, nettoyer à l'eau. Si le liquide entre en contact avec les yeux, rechercher en plus une aide médicale. *Le liquide éjecté des batteries peut causer des irritations ou des brûlures.*
- e) N'utilisez pas de batterie ou d'outil endommagé ou modifié. *Des batteries endommagées ou modifiées peuvent se comporter de façon imprévisible et causer un incendie, une explosion ou un risque de blessure.*
- f) N'exposez pas une batterie ou un outil à un incendie ou à une température excessive. *L'exposition à un incendie ou une température supérieure à 130 °C peut causer une explosion.*
- g) Suivez toutes les instructions de charge et ne rechargez pas la batterie ou l'outil en dehors de la plage de température spécifiée dans les instructions. *Recharger la batterie de façon inappropriée ou en dehors de la plage de*

## MARTEAU PERFORATEUR SANS FIL (SDS-PLUS)

température spécifiée peut l'endommager et augmente le risque d'incendie.

### 6. MAINTENANCE ET ENTRETIEN

- a) Faire entretenir l'outil par un réparateur qualifié utilisant uniquement des pièces de rechange identiques. *Cela assurera le maintien de la sécurité de l'outil.*
- b) Ne révisiez jamais de batteries endommagées. *La révision de batteries doit uniquement être effectuée par le fabricant ou les prestataires de service autorisés.*

## AVERTISSEMENTS DE SÉCURITÉ POUR LES MARTEAUX

1. Consignes de sécurité pour l'ensemble des opérations
  - a) Porter une protection pour les oreilles. *L'exposition au bruit peut causer une perte d'audition.*
  - b) Veuillez utiliser les poignées auxiliaires fournies avec l'outil. *La perte de contrôle peut engendrer des blessures.*
  - c) Tenir l'outil par ses surfaces antidérapantes et isolées si l'outil de coupe risque d'entrer en contact avec des câbles cachés. *L'entrée en contact avec un câble sous tension rendra les parties en métal de l'outil également sous tension et l'utilisateur pourrait recevoir une décharge électrique.*
2. Consignes de sécurité pour l'utilisation de forets longs avec les marteaux de perforation
  - a) Commencez toujours le perçage à basse vitesse avec la pointe du foret au contact de la pièce sur laquelle vous opérez. *À plus haute vitesse, le foret est susceptible de se tordre en cas de rotation libre sans contact avec la pièce, avec un risque de blessure pouvant en résulter.*
  - b) N'appliquez une pression que dans l'axe du foret et n'exercez pas de pression excessive. *Les forets peuvent se tordre entraînant leur rupture ou une perte de contrôle avec un risque de blessure pouvant en résulter.*

## SYMBOLES



Pour réduire le risque de blessure, l'utilisateur doit lire le mode d'emploi.



Avertissement



Porter une protection pour les oreilles



Porter une protection pour les yeux



Porter un masque contre la poussière



Les déchets d'équipements électriques et électroniques ne doivent pas être déposés avec les ordures ménagères. Ils doivent être collectés pour être recyclés dans des centres spécialisés. Consultez les autorités locales ou votre revendeur pour obtenir des renseignements sur l'organisation de la collecte.



## LISTE DES COMPOSANTS

1. MANCHON DE VERROUILLAGE PORTE-OUTIL
2. JAUGE DE PROFONDEUR
3. VOYANT LED
4. CADRAN DE SELECTION DU MODE DE FONCTIONNEMENT
5. INTERRUPTEUR MARCHE/ARRÊT AVEC VITESSE VARIABLE
6. CONTROLE AVANT ET INVERSE DE LA ROTATION
7. POIGNÉE PRINCIPALE
8. BATTERIE*
9. BOUTON DE LIBERATION DE LA BATTERIE *
10. VIS DE VERROUILLAGE DU GUIDE DE PROFONDEUR
11. POIGNEE AUXILIAIRE

\* Tous les accessoires illustrés ou décrits ne sont pas inclus dans la livraison standard.

## DONNÉES TECHNIQUES





Type de Désignation RH20X-20 (20X-20-désignations de machines, représentatives du marteau)

Tension		18V  (20V Max.)
Vitesse sans chargement		0-1350 /min
Taux d'impact		0-4700 bpm
Énergie d'impact		2.0J
Type de mandrin		SDS-Plus
Capacité de forage maximale	Acier	13mm
	Bois	28mm
	Béton	22mm
Poids de la machine (sans batterie)		1.9kg

## BATTERIES COMPATIBLES

Número d'article	BI20-2	BI20-4
Capacité de la batterie	2.0Ah	4.0Ah
	Non inclus	Recommandé (non inclus)

## CHARGEURS ADAPTÉS

Número d'article	C20-2	C20-4
Entrée chargeur	100-240V~50/60Hz, 55W	100-240V~50/60Hz, 95W
Sortie chargeur	20V  2.0A	20V  4.0A
Temps de charge (approximatif)	1hr (2.0 Ah) 2hrs (4.0 Ah)	30mins (2.0 Ah) 60mins (4.0 Ah)
Classe de protection du chargeur	 /II	 /II
	Non inclus	Non inclus

## MARTEAU PERFORATEUR SANS FIL (SDS-PLUS)

### INFORMATIONS RELATIVES AU BRUIT

Niveau de pression acoustique	$L_{pA}$ : 85dB (A)
Niveau de puissance acoustique	$L_{wA}$ : 93dB (A)
$K_{pA}$ & $K_{wA}$	3.0dB (A)
Porter une protection pour les oreilles.	

### INFORMATIONS RELATIVES AUX VIBRATIONS

Valeurs totales de vibration (somme du vecteur triaxial) déterminées selon la norme EN 62841:	
Perçage à percussion dans du béton	Valeur d'émission de vibrations: $a_{h,HD} = 12.67m/s^2$
	Incertitude $K = 1.5m/s^2$
Burinage	Valeur d'émission de vibrations: $a_{h,Cheq} = 9.27m/s^2$
	Incertitude $K = 1.5m/s^2$

La valeur totale de vibration déclarée et la valeur d'émission de bruit déclarée ont été mesurées conformément à la méthode d'essai standard et peuvent être utilisées pour comparer un outil à un autre. La valeur totale de vibration déclarée et la valeur d'émission de bruit déclarée peuvent également être utilisées lors d'une évaluation préliminaire de l'exposition.

**AVERTISSEMENT:** les vibrations et les émissions de bruit au cours de l'utilisation réelle de l'outil électrique peuvent varier de la valeur déclarée en fonction du mode d'utilisation de l'outil, en particulier du type de pièce traité selon les exemples suivants et d'autres variations concernant le mode d'utilisation de l'outil:

Comment l'outil est utilisé et quels matériaux sont coupés ou percés.

L'outil est en bon état et bien entretenu.

L'utilisation du bon accessoire pour l'outil et l'assurance qu'il est affûté et en bon état.

La force avec laquelle vous serrez les poignées et l'utilisation éventuelle d'un quelconque accessoire anti-bruit et anti-vibration.

Et l'outil est utilisé comme prévu dans sa conception et dans les présentes instructions.

Cet outil peut causer un syndrome de vibration du bras et de la main s'il n'est pas correctement géré.

**AVERTISSEMENT:** Pour être précise, une évaluation du niveau d'exposition en conditions réelles d'utilisation doit également tenir compte de toutes les parties du cycle d'utilisation telles que les moments où l'outil est éteint, et ceux où il fonctionne au ralenti mais ne réalise pas réellement de tâche. Ceci peut réduire de façon significative le niveau d'exposition et la période de fonctionnement totale. Facteurs contribuant à minimiser votre risque d'exposition aux vibrations et au bruit.

Utilisez toujours des ciseaux, des forets et des lames affûtées.

Entretenez cet outil en accord avec les présentes instructions et maintenez-le lubrifié (si approprié).

Si l'outil doit être fréquemment utilisé, investissez dans des accessoires anti-bruit et anti-vibration.

Planifiez votre travail pour étaler toute utilisation d'outil à fortes vibrations sur plusieurs jours.

### ACCESSOIRES

Poignée auxiliaire	1
Jauge de profondeur	1

Nous vous recommandons d'acheter vos accessoires dans le même magasin qui vous a vendu l'outil. Reportez-vous à l'emballage des accessoires pour plus de détails. Le personnel du magasin peut vous aider et vous conseiller.

## MODE D'EMPLOI



**REMARQUE :** Avant d'utiliser l'outil, lisez attentivement le manuel d'utilisation.

### UTILISATION PRÉVUE

La machine est destinée au perçage à percussion et au burinage dans le béton et la brique. Il convient également au perçage sans impact dans le bois, le métal, la céramique et le plastique.

### AVANT LA MISE EN SERVICE

#### 1. RETIREZ ET INSTALLEZ LE BLOC-BATTERIE (NON FOURNI) (VOIR FIG. A1, A2)

Appuyez fermement sur le bouton de libération du bloc-batterie, puis faites glisser le bloc-batterie hors de votre outil.

Faites glisser le bloc-batterie entièrement chargé sur l'outil avec suffisamment de force jusqu'à ce qu'il s'enclenche en position.

#### 2. INSTALLATION DE LA POIGNÉE AUXILIAIRE (VOIR FIG. B)

Pour desserrer la poignée auxiliaire, tournez la poignée dans le sens des aiguilles d'une montre.

Faites glisser la poignée sur le marteau et tournez-la dans la position de travail désirée.

Pour serrer la poignée auxiliaire, tournez la poignée dans le sens inverse des aiguilles d'une montre.

**REMARQUE :** Cette poignée doit être utilisée en tout temps pour maintenir un contrôle complet de l'outil.

#### 3. INSTALLATION DU GUIDE DE PROFONDEUR (VOIR FIG. C)

Desserrez le guide de profondeur en tournant la poignée dans le sens des aiguilles d'une montre.

Faites glisser le guide de profondeur jusqu'à ce que la distance entre l'extrémité du guide de profondeur et l'extrémité du foret soit égale à la profondeur du trou/vis que vous souhaitez réaliser.

Ensuite, serrez le guide de profondeur en tournant la poignée dans le sens inverse des aiguilles d'une montre.

#### 4. INSERTION ET RETRAIT DE LA MÈCHE (NON FOURNIE) (VOIR FIG. D1, D2)

Veillez à ce que le capuchon de protection contre la poussière ne soit pas endommagé lors du changement d'outils.

##### Insertion:

Nettoyez et huilez légèrement le foret avant de l'insérer. Insérez la mèche sans poussière dans le porte-foret en effectuant un mouvement de rotation jusqu'à ce qu'elle s'enclenche.

L'embout se verrouille. Vérifiez le verrouillage en tirant sur l'outil.

##### Retrait:

Rentrer le manchon de verrouillage du porte-outil et retirer le foret.



**AVERTISSEMENT:** Votre nouveau marteau rotatif génère des forces puissantes pour effectuer votre travail rapidement et efficacement. Ces forces peuvent provoquer la rupture et le blocage des embouts SDS de qualité inférieure dans le mandrin. Nous recommandons donc que seuls des embouts SDS de haute qualité soient utilisés avec cet outil.

### OPÉRATION

#### 1. INTERRUPTEUR MARCHE / ARRÊT AVEC COMMANDE DE VITESSE VARIABLE (VOIR FIG. E)

Appuyez sur l'interrupteur marche / arrêt pour démarrer et relâchez-le pour arrêter votre outil. Cet outil a un interrupteur à vitesse variable qui fournit des vitesses plus élevées avec une pression de commutation On / Off forte ou des vitesses plus faibles avec une pression de commutation On / Off réduite - la vitesse est contrôlée en faisant varier la pression appliquée à l'interrupteur.

#### 2. VERROUILLAGE DE L'INTERRUPTEUR

L'interrupteur On / Off peut être verrouillé en position OFF. Cela aide à réduire la possibilité de démarrage accidentel lorsqu'il n'est pas utilisé. Pour verrouiller l'interrupteur On / Off, placez le sens de rotation avant et arrière en position centrale.

#### 3. CONTRÔLE DE LA ROTATION VERS AVANT ET ARRIÈRE (VOIR FIG. E)

Rotation vers l'avant: Poussez et appuyez sur

## MARTEAU PERFORATEUR SANS FIL (SDS-PLUS)

le «<<» à l'arrière de la machine vers le front pour percer. Rotation inverse : Poussez et appuyez sur le «>>» sur le front de la machine vers l'arrière pour retirer les mèches.

**AVERTISSEMENT:** Ne changez jamais le sens de rotation lorsque l'outil tourne, attendez qu'il soit arrêté.

### 4. SÉLECTION DU MODE DE FONCTIONNEMENT (VOIR FIG. F)

Le fonctionnement de la boîte de vitesses pour chaque application est réglé avec le sélecteur de fonction. Pour passer d'une fonction à une autre, tournez le commutateur de sélection de mode de fonctionnement jusqu'au mode de fonctionnement désiré.

**AVERTISSEMENT :** Le sélecteur de mode de fonctionnement ne peut être actionné qu'à l'arrêt de la machine.



Mode pour le forage et l'impact du béton, Maçonnerie de façon simultanée

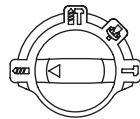

Mode ou perçage dans l'acier, le bois et les plastiques

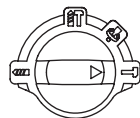

Mode pour ou burinage



Mode pour ajuster l'angle de mandrin de burinage  
**REMARQUE:** Sélectionnez d'abord ce mode de fonction sur «<>», ajustez l'angle du mandrin dans la direction souhaitée. Sélectionnez ensuite le mode de fonction sur «>», effectuez le travail de burinage.

### 5. UTILISATION DE LA LUMIÈRE LED

Pour allumer la lumière, appuyez simplement sur l'interrupteur marche/arrêt. Lorsque vous relâchez l'interrupteur marche/arrêt, la lumière s'éteindra. L'éclairage LED augmente la visibilité, ce qui est idéal pour les zones sombres ou fermées. La LED sert également

d'indicateur de capacité de la batterie. Elle clignotera lorsque la puissance sera faible.

### 6. EMBRAYAGE DE SURCHARGE

- 1) Si l'outil se coince ou se bloque, l'entraînement de la broche de perçage est interrompu. En raison des forces qui se produisent, tenez toujours fermement l'outil électrique avec les deux mains et assurez-vous d'avoir une position stable.
- 2) Si l'outil électrique se bloque, éteignez la machine et desserrez l'outil. Lorsque vous rallumez la machine avec l'outil de perçage coincé, des couples de réaction élevés peuvent se produire.

### 7. PROTECTION CONTRE LES SURCHARGES DÉPENDANT DE LA TEMPÉRATURE

Lorsqu'il est utilisé comme prévu, l'outil électrique ne peut pas être soumis à une surcharge. Lorsque la charge est trop élevée ou que la température admissible de la batterie de 75 °C est dépassée, la commande électronique arrête l'outil électrique jusqu'à ce que la température soit à nouveau dans la plage de température optimale.

### 8. PROTECTION CONTRE LES DÉCHARGES PROFONDES

La batterie Li-ion est protégée contre les décharges profondes par le «système de protection contre la décharge». Lorsque la batterie est complètement déchargée, la machine est arrêtée par un circuit de protection: L'outil inséré ne tourne plus.

## CONSEIL D'UTILISATION DU MARTEAU

Si l'outil motorisé devient trop chaud, régler-le sur la vitesse maximale et faites-le tourner à vide pendant 2-3 minutes pour refroidir le moteur. Les mèches en carbure de tungstène SDS-plus doivent toujours être utilisées pour le béton et la maçonnerie.

Pour percer dans le métal, utiliser uniquement des mèches HSS en bon état. Lorsque c'est possible, faites un avant-trou avant de percer un trou de gros diamètre.

## ENTRETIEN

Retirer la batterie de l'outil avant de procéder à un réglage, une réparation ou un entretien.

L'outil ne requiert pas de graissage ou d'entretien particulier.

Il n'y a pas de pièces réparables par l'utilisateur dans cet outil. Ne jamais utiliser d'eau ou de nettoyants chimiques pour nettoyer l'outil.

Nettoyer avec un chiffon sec. Toujours conserver l'outil motorisé dans un endroit sec. Maintenir les fentes de ventilation du moteur propres. Empêcher que les commandes de marche soient couvertes de sciure. Il est normal que des étincelles soient visibles dans les fentes de ventilation, cela n'endommagera pas l'outil motorisé.

### Pour les outils à batterie

La plage de température ambiante pour l'utilisation et le stockage de l'outil et de la batterie est de 0°C und 45°C.

La plage de température ambiante recommandée pour le système de recharge au cours de la charge est de 0°C und 40°C.

## PROTECTION DE L'ENVIRONNEMENT



Les déchets d'équipements électriques et électroniques ne doivent pas être déposés avec les ordures ménagères. Ils sont collectés pour être recyclés dans des centres spécialisés. Consultez les autorités locales ou votre revendeur pour obtenir des renseignements sur l'organisation de la collecte.

**MARTEAU PERFORATEUR SANS FIL (SDS-PLUS)**

# EC Déclaration de Conformité



FR

Nous : **HYUNDAI Corporation Holdings Europe**  
Am Kronberger Hang 2A, 65824, Schwalbach am Taunus  
Germany

Déclarons que le produit détaillé ci-dessous :  
**Marteau perforateur sans fil**

**MODÈLE : RH20X-20**  
**FONCTION : Martelage de différents matériaux**

Satisfait les exigences des directives du Conseil :  
2006/42/EC, 2014/30/EU  
2011/65/EU & (EU)2015/863

Les normes sont conformes à :  
EN 62841-1, EN IEC 62841-2-6,  
EN IEC 55014-1, EN IEC 55014-2,  
EN IEC 63000

La personne autorisée à constituer le dossier technique,  
Nom : **Hyundae Kim**  
Adresse : **HYUNDAI Corporation Holdings Europe**  
65824 Schwalbach am Taunus, Germany

Directeur général

Jaiwon Hur

Chef de projet

Sungwoo Hong

Date : 2024.09.25

# ISTRUZIONI ORIGINALI SICUREZZA DEL PRODOTTO AVVISI GENERALI PER LA SICUREZZA DEGLI UTENSILI A MOTORE

 **AVVERTENZA:** Leggere tutte le avvertenze di sicurezza, le istruzioni, le illustrazioni e le specifiche fornite con questo elettroutensile. *La mancata osservanza delle istruzioni elencate di seguito potrebbe provocare una scossa elettrica, un incendio e/o lesioni gravi.*

Conservare tutti gli avvisi e le istruzioni per poterli consultare quando necessario. Il termine «elettrooutensile elettrico» utilizzato di seguito in questo manuale si riferisce a utensili elettrici alimentati dalla rete (con linea di allacciamento), oltre che ad utensili elettrici alimentati a batteria (senza linea di allacciamento).

## 1. POSTO DI LAVORO

- Mantenere pulito ed ordinato il posto di lavoro. *Il disordine e le zone di lavoro non illuminate possono essere fonte di incidenti.*
- Evitare d'impiegare l'utensile in ambienti soggetti al rischio di esplosioni nei quali si trovino liquidi, gas o polveri infiammabili. *Gli utensili elettrici producono scintille che possono far infiammare la polvere o i gas.*
- Mantenere lontani i bambini ed altre persone durante l'impiego dell'utensile elettrico. *Eventuali distrazioni potranno comportare la perdita del controllo sull'utensile.*

## 2. SICUREZZA ELETTRICA

- La spina per la presa di corrente dovrà essere adatta alla presa. *Evitare assolutamente di apportare modifiche alla spina. Non impiegare spine adattatrici assieme ad utensili con collegamento a terra. Le spine non modificate e le prese adatte allo scopo riducono il rischio di scosse elettriche.*
- Evitare il contatto fisico con superfici collegate a terra, come tubi, riscaldamenti, cucine elettriche e frigoriferi. *Sussiste un maggior rischio di scosse elettriche nel momento in cui il corpo è messo a massa.*
- Custodire l'utensile al riparo dalla pioggia o dall'umidità. *L'eventuale infiltrazione di acqua in un utensile elettrico va ad aumentare il rischio d'insorgenza di scosse elettriche.*

- Non usare il cavo per scopi diversi da quelli previsti al fine di trasportare o appendere l'apparecchio, oppure di togliere la spina dalla presa di corrente. *Mantenere l'utensile al riparo da fonti di calore, dall'olio, dagli spigolosi da parti di strumenti in movimento. I cavi danneggiati o aggrovigliati aumentano il rischio d'insorgenza di scosse elettriche.*
- Qualora si voglia usare l'utensile all'aperto, impiegare solo ed esclusivamente cavi di prolunga omologati per l'impiego all'esterno. *L'uso di un cavo di prolunga omologato per l'impiego all'esterno riduce il rischio d'insorgenza di scosse elettriche.*
- Se si deve utilizzare l'utensile a motore in un luogo umido, utilizzare una fonte di alimentazione con protezione a corrente residua. *L'uso di un dispositivo a corrente residua reduce il rischio di folgorazioni elettriche.*

## 3. SICUREZZA DELLE PERSONE

- È importante concentrarsi su ciò che si sta facendo e a maneggiare con giudizio l'utensile elettrico durante le operazioni di lavoro. *Non utilizzare l'utensile in caso di stanchezza o sotto l'effetto di droghe, bevande alcoliche e medicinali. Un attimo di distrazione durante l'uso dell'utensile potrà causare lesioni gravi.*
- Indossare sempre equipaggiamento protettivo individuale, nonché guanti protettivi. *Se si avrà cura d'indossare equipaggiamento protettivo individuale come la maschera antipolvere, la calzatura antidrucciolevole di sicurezza, il casco protettivo o la protezione dell'udito, a seconda dell'impiego previsto per l'utensile elettrico, si potrà ridurre il rischio di ferite.*
- Evitare avviamenti involontari. Controllare che l'interruttore sia nella posizione off prima di effettuare il collegamento a una sorgente di alimentazione/batteria, e prima di sollevare o trasportare l'utensile. *Il fatto di tenere il dito sopra all'interruttore o di collegare l'utensile acceso all'alimentazione di corrente potrà essere causa di incidenti.*
- Togliere gli attrezzi di regolazione o la chiave inglese prima di accendere l'utensile. *Un utensile o una chiave inglese che si trovino in una parte di strumento in rotazione potranno causare lesioni.*
- È importante non sopravvalutarsi. Avere curati mettersi in posizione sicura e di mantenere l'equilibrio. *In tale maniera sarà possibile controllare meglio l'apparecchio in*

## TRAPANO A MARTELLO ROTATIVO A BATTERIA (SDS-PLUS)

*situazioni inaspettate.*

- f) **Indossare vestiti adeguati. Evitare di indossare vestiti lenti o gioielli. Tenere i capelli, i vestiti ed i guanti lontani da pezzi in movimento. Vestiti lenti, gioielli o capelli lunghi potranno impigliarsi in pezzi in movimento.**
- g) **Se sussiste la possibilità di montare dispositivi di aspirazione o di captazione della polvere, assicurarsi che gli stessi siano stati installati correttamente e vengano utilizzati senza errori. L'impiego dei suddetti dispositivi diminuisce il pericolo rappresentato dalla polvere.**
- h) **Non lasciare che la familiarità acquisita con l'utilizzo frequente dell'elettrotensile si trasformi in autocompiacimento e trascuratezza dei principi di sicurezza. Un'azione imprudente può causare lesioni gravi entro una frazione di secondo.**

### 4. MANEGGIO ED IMPIEGO ACCURATO DI UTENSILI ELETTRICI

- a) **Non sovraccaricare l'utensile. Impiegare l'utensile elettrico adatto per sbrigare il lavoro. Utilizzando l'utensile elettrico adatto si potrà lavorare meglio e con maggior sicurezza nell'ambito della gamma di potenza indicata.**
- b) **Non utilizzare utensili elettrici con interruttori difettosi. Un utensile elettrico che non si può più accendere o spegnere è pericoloso e dovrà essere riparato.**
- c) **Scollegare la spina dalla sorgente di alimentazione e/o la batteria dall'utensile prima di effettuare regolazione, cambiare accessori, o riporre gli utensili a motore. Tale precauzione eviterà che l'apparecchio possa essere messo in funzione inavvertitamente.**
- d) **Custodire gli utensili elettrici non utilizzati al di fuori della portata dei bambini. Non fare usare l'apparecchio a persone che non sono abituate ad usarlo o che non abbiano letto le presenti istruzioni. Gli utensili elettrici sono pericolosi se utilizzati da persone inesperte.**
- e) **Effettuare accuratamente la manutenzione dell'apparecchio. Verificare che le parti mobili dello strumento funzionino perfettamente e non s'inzeppino, che non ci siano pezzi rotti o danneggiati al punto tale da limitare la funzione dell'apparecchio stesso. Far riparare le parti danneggiate prima d'impiegare l'apparecchio. Numerosi incidenti vengono causati da utensili elettrici la cui manutenzione è stata effettuata poco accuratamente.**
- f) **Mantenere affilati e puliti gli utensili da taglio. Gli utensili da taglio curati con particolare**

*attenzione e con taglienti affilati s'inzeppano meno frequentemente e sono più facili da condurre.*

- g) **Utilizzare utensili elettrici, accessori, attrezzi, ecc. in conformità con le presenti istruzioni e secondo quanto previsto per questo tipo specifico di apparecchio. Osservare le condizioni di lavoro ed il lavoro da eseguirsi durante l'impiego. L'impiego di utensili elettrici per usi diversi da quelli consentiti potrà dar luogo a situazioni di pericolo.**
- h) **Mantenere le impugnature e le superfici di presa asciutte, pulite e prive di olio e grasso. Le impugnature e le superfici di presa scivolose non permettono l'uso e il controllo sicuri dell'elettrotensile in situazioni impreviste.**

### 5. MANEGGIO ED IMPIEGO ACCURATO DI ACCUMULATORI

- a) **Caricare l'accumulatore solo ed esclusivamente nei dispositivi di carica consigliati dal produttore. Per un dispositivo di carica previsto per un determinato tipo di accumulatore, sussiste pericolo di incendio, se utilizzato con un accumulatore di tipo diverso.**
- b) **Utilizzare negli utensili elettrici solo ed esclusivamente gli accumulatori previsti allo scopo. L'uso di accumulatori di tipo diverso potrà dare insorgenza a lesioni e comportare il rischio d'incendi.**
- c) **Tenere l'accumulatore non utilizzato lontano da graffette, monete, chiavi, chiodi, viti o da altri oggetti in metallo di piccole dimensioni che potrebbero causare un ponte tra i contatti. Un eventuale corto circuito tra i contatti dell'accumulatore potrà dare origine a bruciate o ad incendi.**
- d) **In caso di impiego sbagliato, potranno insorgere fuoriuscite di liquido dall'accumulatore. Evitarne il contatto. In caso di contatto casuale, sciacquare con acqua. Qualora il liquido dovesse entrare in contatto con gli occhi, chiedere immediato consiglio al medico. Il liquido fuoriuscito dall'accumulatore potrà causare irritazioni cutanee o bruciate.**
- e) **Non utilizzare una batteria o un elettrotensile danneggiati o modificati. Le batterie danneggiate o modificate potrebbero manifestare un comportamento imprevedibile con la possibilità di causare un'esplosione o un incendio.**
- f) **Non esporre una batteria o un utensile al fuoco o a temperature elevate. L'esposizione al fuoco o a una temperatura superiore a**



130°C potrebbe provocare un'esplosione.

- g) Seguire tutte le istruzioni per la carica e non caricare la batteria o l'elettrotensile a una temperatura che non rientri nell'intervallo di valori specificato nelle istruzioni. Una ricarica effettuata in maniera scorretta o a una temperatura che non rientra nell'intervallo di valori specificato, potrebbe danneggiare la batteria aumentando il rischio d'incendio.

## 6. ASSISTENZA

- a) Fare riparare l'apparecchio solo ed esclusivamente da personale specializzato e solo impiegando pezzi di ricambio originali. In tale maniera potrà essere salvaguardata la sicurezza dell'apparecchio.
- b) Non riparare le batterie danneggiate. Gli interventi di riparazione sulle batterie devono essere eseguiti dal costruttore o da fornitori di assistenza autorizzati.

## INDICAZIONI DI SICUREZZA PER TRAPANI ROTATIVI

1. Istruzioni di sicurezza per tutte le operazioni
  - a) Indossare protezione per le orecchie. L'esposizione al rumore può provocare la perdita dell'udito.
  - b) Usare le impugnature ausiliarie fornite in dotazione all'attrezzo. La perdita di controllo può provocare lesioni personali.
  - c) Afferrare lo strumento per le apposite maniglie quando si eseguono operazioni durante le quali l'attrezzo potrebbe entrare in contatto con cavi nascosti. Il contatto con cavi elettrici in tensione espone l'operatore al rischio di scosse elettriche.
2. Istruzioni di sicurezza per l'uso di punte lunghe con martelli rotanti
  - a) Iniziare sempre la foratura a bassa velocità e con la punta a contatto con il pezzo. A velocità più elevate, è probabile che la punta si pieghi se viene lasciata ruotare liberamente senza entrare in contatto con il pezzo, con conseguenti lesioni personali.
  - b) Applicare la pressione solo in linea diretta con la punta e non applicare una pressione eccessiva. Le punte possono piegarsi, causando rotture o perdita di controllo, con conseguenti lesioni personali.

## SIMBOLI



Per ridurre il rischio di lesioni, l'utente deve leggere il manuale di istruzioni



Attenzione



Indossare protezione per le orecchie



Indossare protezione per gli occhi



Indossare una mascherina antipolvere



I prodotti elettrici non possono essere gettati tra i rifiuti domestici. L'apparecchio da rottamare deve essere portato al centro di riciclaggio per un corretto trattamento. Controllare con le autorità locali o con il rivenditore per localizzare il centro di riciclaggio più vicino.

## TRAPANO A MARTELLO ROTATIVO A BATTERIA (SDS-PLUS)

### ELENCO DEI COMPONENTI

1. MANICOTTO DI BLOCCO DI PORTAUTENSILE
2. PROFONDIMETRO
3. LUCE DI LED
4. SELEZIONE SU SELETTORE DELLA MODALITÀ FUNZIONE
5. INTERRUOTTORE ON/OFF CON VELOCITÀ VARIABILE
6. CONTROLLO DI ROTAZIONE IN AVANTI E INVERSA
7. MANIGLIA PRINCIPALE
8. PACCO BATTERIA *
9. PULSANTE DI RILASCIO DEL PACCO BATTERIA *
10. VITE DI BLOCCO DEL CALIBRO DI PROFONDITÀ
11. MANIGLIA AUSILIARIA

\* Non tutti gli accessori illustrati o descritti sono inclusi nella consegna standard.

### DATI TECNICI





Codice RH20X-20 (20X-20-designazione del macchinario, rappresentante del martello perforatore)

Voltaggio		18V  (20V Max.)
Velocità a vuoto		0-1350 /min
Tasso di impatto		0-4700 bpm
Energia di impatto		2.0J
Tipo di mandrino		SDS-Plus
Max. capacità di perforazione	Acciaio	13mm
	Legno	28mm
	Calcestruzzo	22mm
Peso della macchina (Senza batteria)		1.9kg

### PACCHI BATTERIA ADATTI

Numero di articolo	BI20-2	BI20-4
Capacità della batteria	2.0Ah	4.0Ah
	Non incluso	Non incluso

### CARICABATTERIE ADATTI

Numero di articolo	C20-2	C20-4
Input di caricabatterie	100-240V~50/60Hz, 55W	100-240V~50/60Hz, 95W
Output di caricabatterie	20V  2.0A	20V  4.0A
Tempo di ricarica (approssimativo)	1hr (2.0 Ah) 2hrs (4.0 Ah)	30mins (2.0 Ah) 60mins (4.0 Ah)
Classe di protezione del caricabatterie	 /II	 /II
	Non incluso	Non incluso

## INFORMAZIONI SUL RUMORE

Pressione sonora ponderata A	$L_{pA}$ : 85dB (A)
Potenza sonora ponderata A	$L_{wA}$ : 93dB (A)
$K_{pA}$ & $K_{wA}$	3.0dB (A)
Indossare protezione per le orecchie.	

## INFORMAZIONI SULLA VIBRAZIONE

I valori totali di vibrazione sono determinati secondo lo standard EN 62841:	
Perforazione a percussione su cemento	Valore emissione vibrazioni: $a_{n,HD} = 12.67\text{m/s}^2$
	Incertezza $K = 1.5\text{m/s}^2$
Scalpellatura	Valore emissione vibrazioni: $a_{n,Cheq} = 9.27\text{m/s}^2$
	Incertezza $K = 1.5\text{m/s}^2$

Il valore totale di emissione di vibrazioni dichiarato e il valore di emissioni sonore dichiarati sono stati misurati in base a un metodo di collaudo standard e possono essere utilizzati per il confronto di un utensile con un altro.

Il valore totale di emissione di vibrazioni dichiarato e il valore di emissioni sonore dichiarato possono anche essere utilizzati in una valutazione preliminare dell'esposizione.

**AVVERTENZA:** le emissioni di vibrazioni e sonore durante l'uso effettivo dell'elettro utensile possono differire dal valore dichiarato in base alle modalità con cui esso viene utilizzato. In particolare quale tipo di pezzo viene lavorato dipende dai seguenti fattori e da altre variazioni sulle modalità di utilizzo dell'elettro utensile:

Come viene usato l'elettro utensile e quali sono i materiali tagliati o forati.

Le condizioni e la buona manutenzione dell'elettro utensile.

L'uso dell'accessorio corretto per il taglio e la sua affilatura, nonché le sue buone condizioni.

La tenuta della presa sulle impugnature e se vengono utilizzati eventuali accessori antivibrazioni e antirumore.

L'adeguatezza dell'utilizzo dell'elettro utensile rispetto a quanto previsto.

Questo elettro utensile potrebbe causare l'insorgenza della sindrome della vibrazione dell'avambraccio se il suo utilizzo non viene gestito correttamente.

**AVVERTENZA:** per essere precisi, una stima del livello di esposizione nelle attuali condizioni di utilizzo dovrebbe anche tenere conto di tutte le parti del ciclo operativo, come le volte in cui lo strumento viene spento e il tempo in cui viene lasciato girare a vuoto senza realmente fare il suo lavoro. Questo potrebbe ridurre significativamente il livello di esposizione sul periodo di lavoro totale.

Aiuto a minimizzare il rischio di esposizione alle vibrazioni e al rumore.

Usare sempre scalpelli, trapani e lame affilati.

Conservare questo elettro utensile sempre in conformità a queste istruzioni e mantenerlo ben lubrificato (dove appropriato).

Se l'utensile deve essere utilizzato regolarmente, investire in accessori antivibrazioni e antirumore.

Pianificare il lavoro in modo da suddividere i lavori che implicano le maggiori vibrazioni nell'arco di più giorni.

## ACCESSORI

Maniglia ausiliaria	1
Profondimetro	1

Si consiglia di acquistare accessori dal negozio in cui viene venduto l'utensile. Per informazioni più dettagliate, consultare la confezione degli accessori. Il personale del negozio può aiutarti con consigli.

## TRAPANO A MARTELLO ROTATIVO A BATTERIA (SDS-PLUS)

### ISTRUZIONI PER L'USO



**NOTA:** Leggere attentamente il manuale di istruzioni prima di utilizzare l'utensile.

#### USO PREVISTO

La macchina è destinata alla perforazione a martello e al cesellamento in calcestruzzo e mattoni. È inoltre adatto alla perforazione senza intaccare il legno, il metallo, la ceramica e la plastica.

#### PRIMA DI MESSA IN FUNZIONE

##### 1. RIMOZIONE E INSTALLAZIONE DEL PACCO BATTERIA (NON FORNITO) (VEDI FIG. A1, A2)

Premere con forza il pulsante di rilascio del pacco batteria prima e quindi far scorrere il pacco batteria fuori dal vostro utensile. Far scorrere il pacco batteria completamente carico sull'utensile con la forza sufficiente fino a quando si incastra nella posizione corretta.

##### 2. INSTALLAZIONE DELLA MANIGLIA AUSILIARIA (VEDI FIG. B)

Per allentare la maniglia ausiliaria, ruotare la maniglia in senso orario. Far scorrere la maniglia sull'attrezzo e ruotare nella posizione di lavoro desiderata. Per bloccare la maniglia ausiliaria, ruotare la maniglia in senso antiorario.

**NOTA:** Questa maniglia dovrebbe essere utilizzata sempre per mantenere il controllo completo dell'utensile.

##### 3. INSTALLAZIONE DEL CALIBRO DI PROFONDITÀ (VEDI FIG. C)

Allentare il calibro di profondità ruotando la maniglia in senso orario.

Far scorrere il calibro di profondità fino a quando la distanza tra l'estremità del calibro di profondità e l'estremità della punta del trapano è uguale alla profondità del foro/vite che si desidera fare.

Successivamente, bloccare il calibro di profondità ruotando la maniglia in senso antiorario.

##### 4. INSERIMENTO E RIMOZIONE DELLA PUNTA DA TRAPANO (NON FORNITA) (VEDI FIG. D1, D2)

Quando si cambia l'utensile, prestare attenzione a non danneggiare il tappo antipolvere.

###### - inserimento

Prima di inserire, pulire e oliare leggermente la punta. Inserire la punta anti-polvere nel portapunte con un movimento di torsione fino a quando si aggancia.

La punta si bloccherà da sola. Controllare il blocco tirando l'utensile.

###### - Rimozione

Ritirare il manicotto di bloccaggio del portautensile ed estrarre la punta da trapano.



**ATTENZIONE:** Il tuo nuovo martello elettrico produce forze potenti che possono completare il tuo lavoro in modo rapido ed efficiente. Queste forze possono causare la rottura delle punte SDS inferiori e il loro bloccaggio nel mandrino. Pertanto, si consiglia che questo utensile utilizzi solo punta SDS di alta qualità.

#### FUNZIONAMENTO

##### 1. INTERRUOTTORE ACCESO/ SPENTO CON CONTROLLO VELOCITÀ VARIABILE (VEDI FIG. E)

Premere l'interruttore Acceso/ Spento per avviarlo e rilasciarlo per arrestare l'utensile. L'utensile ha un interruttore a velocità variabile che fornisce una velocità maggiore aumentando la pressione dell'interruttore di Acceso/ Spento o una velocità inferiore diminuendo la pressione dell'interruttore di Acceso/ Spento modificando la pressione applicata all'interruttore velocità.

##### 2. BLOCCO DI INTERRUOTTORE

L'interruttore Acceso/ Spento può essere bloccato in posizione SPENTO. Questo aiuta a ridurre la possibilità di avvio accidentale quando non in uso. Per bloccare l'interruttore Acceso/ Spento, posizionare le direzioni di controllo in avanti e indietro nella posizione centrale.

##### 3. CONTROLLO DI ROTAZIONE IN AVANTI E INVERSA (VEDI FIG. E)

Rotazione in avanti: Spingere dalla parte

posteriore del corpo principale verso la parte anteriore del corpo principale e premere “◀◁” per perforare.





Rotazione inversa: Spingere e premere “▷▷” dalla parte anteriore del corpo principale alla parte posteriore del corpo principale per rimuovere la punta.

**⚠ ATTENZIONE:** Non cambiare mai il senso di rotazione mentre l-utensile sta ruotando, attendere che si fermi.

#### 4. SELEZIONE DI MODALITÀ FUNZIONE (VEDI FIG. F)

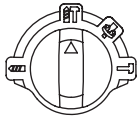
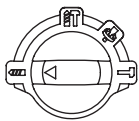
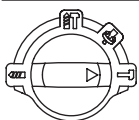
L'operazione del cambio per ciascuna applicazione è impostata con il selettore della funzione. Per cambiare tra le funzioni, ruotare l'interruttore di selezione della modalità di funzionamento nella modalità operativa desiderata.

**⚠ ATTENZIONE:** Non cambiare mai il senso di rotazione mentre l-utensile sta ruotando, attendere che si fermi.

	Modalità per foratura simultanea e impatto del calcestruzzo, muratura
	Modalità adatta o perforazione in acciaio, legno e plastica
	Modalità per o scalpello
	Modalità per la regolazione dell'angolo del mandrino dello scalpello <b>NOTA:</b> Innanzitutto selezionare la modalità funzione “  ”, regolare l'angolo del mandrino a direzione desiderata. Quindi selezionare la modalità della funzione come “  ”, per eseguire lo scalpello.

#### 5. PER UTILIZZARE LA LUCE LED

Per accendere la luce, basta premere l'interruttore on/off. Quando rilasci l'interruttore on/off, la luce si spegnerà. La illuminazione a

LED aumenta la visibilità, ottima per aree buie o chiuse. Il LED è anche un indicatore di capacità della batteria. Lampeggerà quando la potenza sarà bassa.

#### 6. FRIZIONE DI SOVRACCARICO

- 1) Se l'inserto dell'utensile rimane bloccato o incastrato, la trasmissione al mandrino del trapano viene interrotta. A causa delle forze che si verificano, tenere sempre saldamente il utensile con entrambe le mani e mantenere una postura sicura.
- 2) Se l'utensile si incastra, spegnere la macchina e allentare l'inserto dell'utensile. Quando si accende la macchina con l'utensile di perforazione incastrato, possono verificarsi alti momenti di reazione.

#### 7. PROTEZIONE DI SOVRACCARICO DIPENDENTE DALLA TEMPERATURA

Se viene utilizzato per utensili elettrici come specificato, non può resistere a sovraccarichi. Quando il carico è troppo elevato o supera la temperatura della batteria consentita di 75 °C, il controllo elettronico spegne l'utensile elettrico fino a quando la temperatura non raggiunge nuovamente l'intervallo di temperatura ottimale.

#### 8. PROTEZIONE CONTRO L'ESCARICHE PROFONDE

La batteria agli ioni di litio utilizza un "sistema di protezione da scarica" per evitare scariche profonde. Quando la batteria è scarica, la macchina si spegne attraverso il circuito di protezione: L'utensile inserito non ruota più.

## CONSIGLI SUL FUNZIONAMENTO DEL TRAPANO ROTATIVO

Se l'attrezzo diventa troppo caldo, impostare la velocità al massimo e farlo funzionare a vuoto per 2-3 minuti per raffreddare il motore. Le punte per forare al carburo di tungsteno di tipo SDS-plus devono essere utilizzate solo per cemento e opere in muratura. Quando si fora il metallo, usare solamente punte HSS in buone condizioni. Dove possibile, usare fori pilota prima di trapanare buchi di diametro maggiore.

## TRAPANO A MARTELLO ROTATIVO A BATTERIA (SDS-PLUS)

### MANUTENZIONE

Rimuovere la spina dalla presa di corrente prima di eseguire qualsiasi regolazione, riparazione o manutenzione.

L'attrezzo non richiede lubrificazione o manutenzione aggiuntiva.

All'interno dell'attrezzo non ci sono parti riparabili da parte dell'utente. Non usare mai acqua o detergenti chimici per pulire l'attrezzo.

Pulire con un panno asciutto. Immagazzinare sempre gli attrezzi elettrici in luoghi asciutti.

Tenere pulite le aperture di ventilazione del motore. Tenere puliti dalla polvere tutti i controlli operativi. La formazione di scintille all'interno delle aperture di ventilazione, è un fenomeno normale che non crea danni all'attrezzo.

#### Per gli utensili a batteria

La temperatura ambientale raccomandata per l'uso e la conservazione dell'utensile e della batteria è di 0°C-45°C.

La temperatura ambientale raccomandata per il caricabatterie durante la carica è di 0°C-40°C.

### TUTELA AMBIENTALE



I prodotti elettrici non possono essere gettati tra i rifiuti domestici.

L'apparecchio da rottamare deve essere portato al centro di riciclaggio per un corretto trattamento. Controllare con le autorità locali o con il rivenditore per localizzare il centro di riciclaggio più vicino.

# EC Dichiarazione di Conformità



Noi :

**HYUNDAI Corporation Holdings Europe**  
Am Kronberger Hang 2A, 65824, Schwalbach am Taunus  
Germany

Dichiariamo che il prodotto dettagliato di seguito :  
**Trapano a martello rotativo a batteria**

**MODELLO : RH20X-20**  
**FUNZIONE : Perforazione di vari materiali**

Soddisfa i requisiti delle direttive del Consiglio :  
2006/42/EC, 2014/30/EU  
2011/65/EU & (EU)2015/863

Gli standard conformano alla :  
EN 62841-1, EN IEC 62841-2-6,  
EN IEC 55014-1, EN IEC 55014-2,  
EN IEC 63000

La persona autorizzata a costituire il fascicolo tecnico,  
Nome : **Hyundae Kim**  
Indirizzo : **HYUNDAI Corporation Holdings Europe**  
**65824 Schwalbach am Taunus, Germany**

Direttore generale

Jaiwon Hur

Responsabile del progetto

Sungwoo Hong

Date : 2024.09.25

## MARTILLO PERFORADOR INALÁMBRICO (SDS-PLUS)

### MANUAL ORIGINAL SEGURIDAD DEL PRODUCTO ADVERTENCIAS DE SEGURIDAD GENERALES SOBRE HERRAMIENTAS ELÉCTRICAS

 **ADVERTENCIA:** Lea todas las advertencias de seguridad, instrucciones, ilustraciones y especificaciones que acompañan a esta herramienta eléctrica. *Si no se respetan todas las instrucciones que se indican abajo, podría producirse una descarga eléctrica, un incendio o alguien podría resultar herido de gravedad.*

Conserve todas las advertencias e instrucciones para futuras consultas.

El término "herramienta eléctrica" en todas las advertencias siguientes corresponde a la herramienta eléctrica con o sin cable.

#### 1. ZONA DE TRABAJO

- Mantener su lugar de trabajo limpio y bien iluminado. *Bancos de trabajo desordenados y lugares oscuros invitan a los accidentes.*
- No utilizar herramientas eléctricas en atmósferas explosivas, como por ejemplo en presencia de líquidos inflamables, gases o polvo. *Las herramientas eléctricas crean chispas que pueden encender el polvo o los vapores.*
- Mantener alejados a los niños y visitantes mientras opera una herramienta eléctrica. *Las distracciones pueden hacerle perder el control.*

#### 2. SEGURIDAD ELÉCTRICA

- Los enchufes de la herramienta eléctrica deben encajar perfectamente en el tomacorriente. Nunca modificar el enchufe de ninguna manera. No utilizar adaptadores con herramientas eléctricas conectadas a tierra. *Los enchufes no modificados y los que encajan perfectamente en el tomacorriente reducirán el riesgo de descarga eléctrica*
- Evitar el contacto del cuerpo con superficies conectadas a tierra tales como caños, radiadores, cocinas y heladeras. *Existe un riesgo creciente de descarga eléctrica si su cuerpo queda conectado a tierra.*
- No exponer las herramientas eléctricas a la lluvia y no guardar en lugares húmedos. *El agua que penetra en ellas aumentará el riesgo de una descarga eléctrica.*

- No abusar del cable. Nunca utilizar el cable para transportar, tirar o desenchufar la herramienta eléctrica. Mantener el cable alejado del calor, del aceite, de bordes agudos o piezas móviles. *Los cables dañados o enredados aumentan el riesgo de descarga eléctrica.*
- Cuando utilice su herramienta eléctrica al aire libre, emplear un prolongador apto para uso en exteriores. *El empleo de cables para uso al aire libre reduce el riesgo de descarga eléctrica.*
- Si es necesario utilizar la herramienta motorizada en un lugar muy húmedo, utilice una fuente de alimentación con dispositivo de corriente residual (RCD). *El uso de un RCD reduce el riesgo de descarga eléctrica.*

#### 3. SEGURIDAD PERSONAL

- Mantenerse alerta, poner atención en lo que está haciendo y utilice el sentido común mientras opera una herramienta eléctrica. No emplear la herramienta cuando se encuentre cansado o bajo la influencia de drogas, alcohol o medicación. *Un momento de falta de atención durante el manejo de herramientas eléctricas puede dar lugar a daños corporales serios.*
- Utilizar equipo de seguridad. Usar siempre protección ocular. *Equipo de seguridad como máscaras contra el polvo, zapatos antideslizantes de seguridad, sombrero o protección auditiva para condiciones apropiadas reducirá daños corporales.*
- Evite el arranque accidental. Asegúrese de que el interruptor se encuentra desactivado antes de enchufar la máquina o colocar la batería, al tomar la herramienta o transportarla. *Transportar herramientas con el dedo en el interruptor o enchufar la herramienta cuando el interruptor está encendido invitan a los accidentes.*
- Retire llaves de ajuste o llaves inglesas antes de poner la herramienta en funcionamiento. *Una llave que queda unida a una pieza móvil de la herramienta puede originar daños corporales.*
- No extralimitarse. Mantenerse firme y con buen equilibrio en todo momento. *Esto permite un mejor control de la herramienta en situaciones inesperadas.*
- Vestirse apropiadamente. No usar ropa suelta ni alhajas. Mantenga el pelo, la ropa y los guantes alejados de las piezas en movimiento. *La ropa suelta, las alhajas o el cabello largo pueden ser atrapados por las piezas móviles.*



- g) Si se proporcionan dispositivos para la extracción y recolección de polvo, asegurarse de que estos estén conectados y utilizados correctamente. *El uso de estos dispositivos puede reducir peligros relacionados con el polvo.*
- h) No permita que el hecho de estar familiarizado con el uso de herramientas le haga volverse descuidado o ignorar las normas de seguridad. *La falta de atención puede provocar heridas graves en una fracción de segundo.*

#### 4. MANTENIMIENTO DE LA HERRAMIENTA MOTORIZADA

- a) No forzar la herramienta eléctrica. Utilizar la herramienta eléctrica correcta para su aplicación. *La herramienta eléctrica correcta hará el trabajo mejor y más seguro a la velocidad para la cual fue diseñada.*
- b) No utilizar la herramienta eléctrica si el interruptor no la enciende o apaga. *Cualquier herramienta eléctrica que no pueda ser controlada con el interruptor es peligrosa y debe ser reparada.*
- c) Desconecte el enchufe de la toma eléctrica y/ o la batería de la herramienta antes de realizar cualquier ajuste, cambiar un accesorio o guardar la herramienta. *Tales medidas de seguridad preventivas reducen el riesgo de arranque accidental de la herramienta.*
- d) Mantener las herramientas eléctricas que no usa fuera del alcance de los niños y no permita que personas no familiarizadas con la herramienta o con estas instrucciones maneje la herramienta eléctrica. *Las herramientas eléctricas son peligrosas en manos de usuarios inexpertos.*
- e) Revisar las herramientas eléctricas. Comprobar si hay desalineamiento o atascamiento de piezas móviles, rotura de piezas en general y cualquier otra condición que pueda afectar la operación normal de la herramienta. *Si se verifican daños, recurra a un service calificado antes de volver a usar la herramienta. Las herramientas mal mantenidas causan muchos accidentes.*
- f) Mantener las piezas de corte limpias y afiladas. *Puesto que son menos probables de atascarse y más fáciles de controlar.*
- g) Utilizar la herramienta eléctrica, accesorios y brocas etc., de acuerdo con estas instrucciones y de la manera prevista para el tipo particular de herramienta eléctrica, teniendo en cuenta las condiciones de

trabajo y el trabajo a ser realizado. *El uso de la herramienta eléctrica para otras operaciones distintas de lo previsto podría dar lugar a una situación peligrosa.*

- h) Mantenga las empuñaduras y las superficies de agarre secas, limpias y sin aceite ni grasa. *Una empuñadura o una superficie de agarre resbaladiza dificultan la correcta manipulación y el control de la herramienta en situaciones imprevistas.*

#### 5. UTILIZACIÓN Y MANTENIMIENTO DE LA BATERÍA

- a) Recargar solamente con el cargador indicado por el fabricante. *Un cargador adaptado a un tipo de batería podría crear un riesgo de incendio si se utiliza con una diferente batería.*
- b) Utilizar las herramientas eléctricas solamente con baterías especialmente adaptadas. *La utilización de cualquier otra batería podría causar un riesgo de incendio o herida.*
- c) Cuando la batería no está en uso, tenerla lejos de los objetos metálicos como los trombones, las piezas de moneda, las llaves, los clavos, los tornillos, o cualquier otro pequeño objeto metálico susceptibles de establecer una conexión de un terminal a otra. *El cortocircuito de un terminal a otra puede causar quemaduras o un incendio.*
- d) Hay una fuga de líquido de la batería. Evitar todo contacto. Si entre accidentalmente en contacto con este líquido, lavar con agua limpia. En caso de contacto con los ojos, consultar a un médico. *El líquido presente en las baterías puede causar irritaciones o quemaduras.*
- e) No utilice una batería o una herramienta que estén dañadas o hayan sido modificadas. *Las baterías dañadas y modificadas pueden comportarse de forma imprevisible y provocar un incendio, una explosión o herir a alguien.*
- f) No arroje una batería o herramienta al fuego ni las exponga a una temperatura excesiva. *La exposición al fuego y a temperaturas superiores a 130 °C puede provocar una explosión.*
- g) Respete todas las instrucciones de carga y no cargue la batería o la herramienta fuera del rango de temperatura especificado en las instrucciones. *Una carga inadecuada o a una temperatura fuera del rango especificado puede ocasionar daños en la batería y aumentar el riesgo de incendio.*

#### 6. REPARACIÓN

- a) Permitir que el mantenimiento de su herramienta eléctrica sea efectuado por una

## MARTILLO PERFORADOR INALÁMBRICO (SDS-PLUS)

persona calificada usando solamente piezas de recambio idénticas. *Esto es primordial para mantener la seguridad de la herramienta eléctrica.*

- b) **No intente reparar nunca una batería dañada. Cualquier intervención técnica en una batería debe ser realizada exclusivamente por el fabricante o por un servicio técnico autorizado.**

## INSTRUCCIONES DE SEGURIDAD PARA MARTILLOS

1. Instrucciones de seguridad para todas las operaciones
  - a) **Utilice protección auditiva. *Estar expuesto a altos niveles de ruido puede causar pérdida de audición.***
  - b) **Utilice las empuñaduras auxiliares suministradas con la herramienta. *La pérdida de control puede causar lesiones personales.***
  - c) **Sostenga la herramienta por las empuñaduras aislantes cuando realice una operación donde la herramienta de corte puede entrar en contacto con cableado oculto. *El contacto con un cable con corriente también hará que las partes expuestas del metal de la herramienta puedan transmitirle una descarga eléctrica.***
2. Instrucciones de seguridad cuando se usan brocas largas con martillos rotatorios
  - a) **Empezar siempre a taladrar a baja velocidad y con la punta de la broca en contacto con la pieza de trabajo. *A velocidades más altas, la broca probablemente se doblará si se le permite rotar libremente sin hacer contacto con la pieza de trabajo, lo que puede provocar lesiones.***
  - b) **Aplicar presión únicamente en línea directa con la broca y no aplicar una presión excesiva. *Las brocas se pueden doblar, lo que provocaría su rotura o la pérdida de control, e incluso lesiones.***

## SÍMBOLOS



Para reducir el riesgo de lesión, lea el manual de instrucciones



Advertencia



Utilice protección auditiva



Utilizar protección ocular



Utilizar una máscara antipolvo



Los residuos de aparatos eléctricos y electrónicos no deben depositarse en la basura doméstica. Se deben reciclar en las instalaciones especializadas. Consulte a las autoridades locales o el establecimiento para saber cómo reciclar estos productos.

## LISTA DE COMPONENTES

1. MANGUITO DE BLOQUEO DEL PORTAHERRAMIENTAS
2. MEDIDOR DE PROFUNDIDAD
3. LUZ LED
4. INTERRUPTOR PARA LA SELECCIÓN DE LOS MODOS DE FUNCIONAMIENTO
5. INTERRUPTOR DE ENCENDIDO/APAGADO CON VELOCIDAD VARIABLE
6. CONTROL DE ROTACIÓN HACIA DELANTE Y HACIA DETRÁS
7. MANGO PRINCIPAL
8. PAQUETE DE BATERIA*
9. BOTÓN DE LIBERACIÓN DE LA BATERÍA*
10. TORNILLO DE BLOQUEO DEL MEDIDOR DE PROFUNDIDAD
11. MANGO AUXILIAR

\* No todos los adjuntos ilustrados o descritos están incluidos en la entrega estándar.

## DATOS TÉCNICOS

Tipo RH20X-20 (20X-20-designación de maquinaria, representantes de martillo)





Voltaje	18V  (20V Max.)	
Sin velocidad de carga	0-1350 /min	
Tasa de impacto	0-4700 bpm	
Energía de impacto	2.0J	
Tipo de mandril	SDS-Plus	
Capacidad máxima de perforación	Acero	13mm
	Madera	28mm
	Hormigón	22mm
Peso de la máquina (sin batería)	1.9kg	

ES

## PACKS DE BATERÍAS ADECUADOS

Número de artículo	BI20-2	BI20-4
Paquete de batería	2.0Ah	4.0Ah
	No incluido	No incluido

## CARGADORES ADECUADOS

Número de artículo	C20-2	C20-4
Entrada del cargador	100-240V~50/60Hz, 55W	100-240V~50/60Hz, 95W
Salida del cargador	20V  2.0A	20V  4.0A
Tiempo de carga (aproximado)	1hr (2.0 Ah) 2hrs (4.0 Ah)	30mins (2.0 Ah) 60mins (4.0 Ah)
Clase de protección del cargador	 /II	 /II
	No incluido	No incluido

## MARTILLO PERFORADOR INALÁMBRICO (SDS-PLUS)

### INFORMACIÓN DE RUIDO

Nivel de presión acústica ponderada	$L_{pA}$ : 85dB (A)
Nivel de potencia acústica ponderada	$L_{wA}$ : 93dB (A)
$K_{pA}$ & $K_{wA}$	3.0dB (A)
Utilice protección auditiva.	

### INFORMACIÓN DE VIBRACIÓN

Alores totales de vibración (suma vectorial triangular) determinados según la norma EN 62841:	
Perforación percutora en cemento	Valor de emisión de vibración: $a_{h,HD} = 12.67m/s^2$
	Incertidumbre $K = 1.5m/s^2$
Cinzelado	Valor de emisión de vibración: $a_{h,Cheq} = 9.27m/s^2$
	Incertidumbre $K = 1.5m/s^2$

El valor total de vibraciones declarado y el valor de emisiones acústicas declarado se han medido de conformidad con un método de prueba estándar y pueden utilizarse para realizar comparaciones entre herramientas.

El valor total de vibraciones declarado y el valor de emisiones acústicas declarado también pueden utilizarse en una evaluación preliminar de la exposición.

**¡ADVERTENCIA!** Las vibraciones y las emisiones acústicas que se producen durante el uso de la herramienta eléctrica pueden variar respecto a los valores declarados en función de cómo se utilice la herramienta, especialmente dependiendo del tipo de pieza de trabajo que se procese y de otras formas de usar la herramienta:

Cómo se utiliza la herramienta y se cortan o perforan los materiales.

Si la herramienta se encuentra en buenas condiciones de mantenimiento.

Si se utiliza el accesorio correcto para la herramienta y se garantiza que está afilado y en buenas condiciones.

La firmeza de sujeción de las empuñaduras, y el uso de accesorios para reducir las vibraciones y el ruido. Y si la herramienta se utiliza según su diseño y estas instrucciones.

Esta herramienta podría causar síndrome de vibración del brazo y la mano si no se utiliza correctamente.

**¡ADVERTENCIA!** Para conseguir una mayor precisión, debe tenerse en cuenta una estimación del nivel de exposición en condiciones reales de todas las partes del ciclo de uso, como los tiempos durante los que la herramienta está apagado o cuando está en funcionamiento pero no está realizando ningún trabajo. Ello podría reducir notablemente el nivel de exposición sobre el periodo de carga total.

Minimización del riesgo de exposición a las vibraciones y el ruido.

Utilice SIEMPRE cinceles, brocas y cuchillas afiladas.

Mantenga esta herramienta de acuerdo con estas instrucciones y bien lubricada (si es necesario).

Si la herramienta se va a utilizar de forma habitual, se recomienda adquirir accesorios para reducir las vibraciones y el ruido.

Planifique su programa de trabajo para distribuir el uso de la herramienta a lo largo de varios días.

### ACCESORIOS

Mango auxiliar	1
Medidor de profundidad	1

Le recomendamos que compre sus accesorios en la misma tienda que le vendió la herramienta. Vea el paquete de accesorios para más información. El empleado puede ayudarlo y aconsejarlo.

## INSTRUCCIONES



**NOTA:** Antes de utilizar la herramienta, lea atentamente el libro de instrucciones.

### POSIBLE USO

La máquina está destinada para perforación con martillo y cincelado en concreto y ladrillo. También es adecuado para perforar sin impacto en madera, metal, cerámica y plástico.

### ANTES DE PONERLO EN FUNCIONAMIENTO

#### 1. RETIRANDO E INSTALANDO EL PAQUETE DE BATERÍAS (NO SUMINISTRADO) (VER FIGURA. A1, A2)

Presione firmemente el botón de liberación del paquete de baterías primero y luego deslice el paquete de baterías fuera de su herramienta. Deslice el paquete de baterías completamente cargado en la herramienta con la suficiente fuerza hasta que encaje en su posición.

#### 2. INSTALACIÓN DEL MANGO AUXILIAR (VER FIGURA. B)

Para aflojar el mango auxiliar, gire el mango en sentido horario.

Deslice el mango sobre el martillo y gírelo a la posición de trabajo deseada. Para sujetar el mango auxiliar, gire el mango en sentido antihorario.

**NOTA:** Este mango debe usarse en todo momento para mantener un control completo de la herramienta.

#### 3. INSTALACIÓN DEL MEDIDOR DE PROFUNDIDAD (VER FIGURA. C)

Afloje el medidor de profundidad girando el mango en sentido horario.

Deslice el medidor de profundidad hasta que la distancia entre el extremo del medidor de profundidad y el extremo de la broca sea igual a la profundidad del agujero/tornillo que desea hacer.

Luego, sujete el medidor de profundidad girando el mango en sentido antihorario.

#### 4. INSERCIÓN Y EXTRACCIÓN DE LA BROCA DE PERFORACIÓN (NO SUMINISTRADA) (VER FIGURA. D1, D2)

Tenga cuidado de que la tapa de protección contra el polvo no se dañe al cambiar las herramientas.

#### - Insertando

Limpie y engrase ligeramente la broca antes de insertarla. Inserte la broca libre de polvo en el portabrocas con un movimiento de torsión hasta que se enganche.

La broca se bloquea a sí misma. Compruebe el bloqueo tirando de la herramienta.

#### - Para eliminar

Retirar el manguito de bloqueo del soporte de broca (a) y extraerla.



**¡ADVERTENCIA:** Su nuevo martillo giratorio KRESS genera poderosas fuerzas para hacer su trabajo de forma rápida y eficaz. Estas fuerzas pueden hacer que los bits SDS de calidad inferior se rompan y se atasquen en el mandril. Por lo tanto, recomendamos que sólo se utilicen bits SDS de alta calidad con esta herramienta.

### OPERACIÓN

#### 1. INTERRUPTOR DE ENCENDIDO/ APAGADO CON CONTROL DE VELOCIDAD VARIABLE (VER FIGURA. E)

Presione el interruptor de encendido/apagado para iniciarlo y suéltelo para detener la herramienta. Esta herramienta tiene un interruptor de velocidad variable que ofrece velocidades más altas con una mayor presión del interruptor de encendido / apagado o velocidades más bajas con una presión reducida del interruptor de encendido / apagado: la velocidad se controla variando la presión aplicada al interruptor.

#### 2. INTERRUPTOR DE BLOQUEO

El interruptor de encendido / apagado se puede bloquear en la posición de apagado. Esto ayuda a reducir la posibilidad de arranque accidental cuando no esté en uso. Para bloquear el interruptor de encendido / apagado, coloque la dirección del control de rotación hacia adelante y hacia atrás en la posición central.

## MARTILLO PERFORADOR INALÁMBRICO (SDS-PLUS)

### 3. CONTROL DE ROTACIÓN HACIA DELANTE Y HACIA DETRÁS (VER FIGURA. E)

Rotación hacia adelante: Empuje y presione el “◀◀” desde la parte posterior hacia la parte frontal del cuerpo para perforar. Rotación inversa: Empuje y presione el “▶▶” desde la parte frontal hacia la parte posterior del cuerpo para retirar las brocas.

**!** ¡ADVERTENCIA! Nunca cambie la dirección de rotación mientras la herramienta está girando, espere hasta que se haya detenido.

### 4. INTERRUPTOR PARA LA SELECCIÓN DE LOS MODOS DE FUNCIONAMIENTO (VER FIGURA. F)

La operación de la caja de cambios para cada aplicación se ajusta con el selector de funciones. Para cambiar entre funciones, gire el interruptor de selección de modo de función al modo de operación deseado.

**!** ¡ADVERTENCIA! El selector de modo de funcionamiento sólo se puede accionar en el punto muerto.

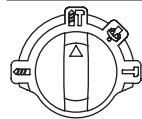

Modo para perforación simultánea e impacto de hormigón, mampostería.

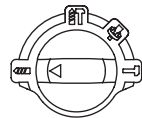

Modo para perforar en acero, madera y plásticos y plásticos

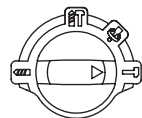

Modo para cincelado



Modo para ajustar el ángulo de sujeción del cincel  
**NOTA:** Seleccione este modo de función “” primero, ajuste el ángulo de sujeción a la dirección deseada. Luego seleccione el modo de función a “”, opere el trabajo de cincelado.

### 5. USO DE LA LUZ LED

Para encender la luz, simplemente presione el interruptor de encendido/apagado. Cuando suelte el interruptor de encendido/apagado, la luz se apagará. La iluminación LED aumenta la visibilidad, ideal para áreas oscuras o cerradas. El LED también es un indicador de capacidad de la batería. Parpadeará cuando la energía esté baja.

### 6. EMBRAGUE DE SOBRECARGA

- 1) Si la herramienta se atasca o queda atrapada, la transmisión al eje de perforación se interrumpe. Debido a las fuerzas que se producen, siempre sujete firmemente la herramienta eléctrica con ambas manos y asegúrese de tener una postura segura.
- 2) Si la herramienta eléctrica se atasca, apague la máquina y afloje la herramienta. Al encender la máquina con la herramienta de perforación atascada, pueden producirse altos pares de reacción.

### 7. PROTECCIÓN DE SOBRECARGA ACORDE A LA TEMPERATURA

Cuando se utiliza la herramienta de manera intencionada no puede producirse una sobrecarga. Cuando la carga es demasiado alta o se supera la temperatura permitida de la batería de 75 °C, el control electrónico apaga la herramienta eléctrica hasta que la temperatura vuelva a estar en el rango de temperatura óptimo.

### 8. PROTECCIÓN CONTRA DESCARGAS PROFUNDAS

La batería de iones de litio está protegida contra descargas profundas mediante el "Sistema de protección de descarga". Cuando la batería está agotada, la máquina se apaga mediante un circuito de protección: La herramienta insertada ya no gira.

## CONSEJOS DE TRABAJO PARA SU MARTILLO PERFORADOR

Si su herramienta eléctrica se recalienta demasiado, lleve la velocidad al máximo y accione sin carga durante 2 o 3 minutos para enfriar el motor. Las brocas de carburo de tungsteno SDS-plus deben utilizarse exclusivamente para hormigón y mampostería. Para perforar metal, use exclusivamente brocas HSS en buenas condiciones. Siempre que le sea posible, realice los taladros de gran diámetro haciendo taladros previos de menor diámetro de forma escalonada.

## MANTENIMIENTO

Retire el enchufe de la toma de corriente antes de efectuar cualquier ajuste, reparación o mantenimiento.

Su herramienta eléctrica no requiere de lubricación ni mantenimiento adicional. No posee piezas en su interior que deban ser reparadas por el usuario. Nunca emplee agua o productos químicos para limpiar su herramienta. Use simplemente un paño seco. Guarde siempre su herramienta en un lugar seco. Mantenga limpias las ranuras de ventilación del motor. Mantenga todos los controles de funcionamiento libres de polvo. La observación de chispas que destellan bajo las ranuras de ventilación indica un funcionamiento normal que no dañará su herramienta.

### Para las herramientas a batería

El rango de temperatura ambiente de funcionamiento y almacenamiento para la herramienta y la batería es de 0°C-45°C.

El rango de temperatura ambiente recomendado para el Sistema de carga durante el proceso de carga es de 0°C-40°C.

## PROTECCION AMBIENTAL



Los residuos de aparatos eléctricos y electrónicos no deben depositarse en la basura doméstica. Se deben reciclar en las instalaciones especializadas. Consulte a las autoridades locales o el establecimiento para saber cómo reciclar estos productos.

**MARTILLO PERFORADOR INALÁMBRICO (SDS-PLUS)**

# EC Declaración de Conformidad



Nosotros :

**HYUNDAI Corporation Holdings Europe**  
Am Kronberger Hang 2A, 65824, Schwalbach am Taunus  
Germany

Declaramos que el producto detallado a continuación :  
**Martillo perforador inalámbrico**

**MODELO : RH20X-20**  
**FUNCIÓN : Martillando varios materiales**

Satisface los requisitos de las directivas del Consejo :  
2006/42/EC, 2014/30/EU  
2011/65/EU & (EU)2015/863

Normas cumplen con :  
EN 62841-1, EN IEC 62841-2-6,  
EN IEC 55014-1, EN IEC 55014-2,  
EN IEC 63000

La persona autorizada para elaborar el expediente técnico,  
Nombre : Hyundae Kim  
Dirección : HYUNDAI Corporation Holdings Europe  
65824 Schwalbach am Taunus, Germany

Gerente general

Jaiwon Hur

Director de proyecto

Sungwoo Hong

Fecha : 2024.09.25

ES



# OORSPRONKELIJKE GEBRUIKSAANWIJZING PRODUCTVEILIGHEID ALGEMENE VEILIGHEIDSWAARS- CHUWINGEN VOOR VERMOGENSMACHINE



**WAARSCHUWING:** Lees alle veiligheidswaarschuwingen, instructies, illustraties en specificaties die bij dit elektrisch gereedschap werden meegeleverd. *Het niet opvolgen van alle onderstaande voorschriften kan tot een elektrische schok, brand en/of ernstig persoonlijk letsel leiden.*

Bewaar alle waarschuwingen en instructies voor latere naslag.

De term “(elektrisch) gereedschap” in de waarschuwingen hieronder, verwijst naar uw op netspanning werkende gereedschap (met stroomdraad) of uw accugereedschap (draadloos)

## 1. WERKGEBIED

- Houd uw werkgebied schoon en zorg ervoor dat deze goed verlicht is. *In rommelige en slecht verlichte werkgebieden gebeuren sneller ongelukken.*
- Gebruik elektrisch gereedschap niet in explosieve atmosferen, zoals in de nabijheid van ontvlambare vloeistoffen, gassen of stof. *Elektrisch gereedschap veroorzaakt vonken die de stof of de gassen kunnen doen ontvlammen.*
- Houd kinderen en omstanders uit de buurt terwijl u met elektrisch gereedschap werkt. *Afleidingen kunnen ervoor zorgen dat u de controle over het gereedschap verliest.*

## 2. ELEKTRISCHE VEILIGHEID

- De stekker van het elektrisch gereedschap moet passen in het stopcontact. Pas de stekker op geen enkele manier aan om te zorgen dat hij wel past. Gebruik geen adapterstekkers terwijl u geaard elektrisch gereedschap gebruikt. *Onaangepaste stekkers die in het stopcontact passen, verminderen de kans op een elektrische schok.*
- Vermijd lichamelijk contact met geaarde of gegrounde oppervlakken, zoals buizen, radiatoren, fornuizen en koelkasten. *Als uw lichaam geaard of geground is, is er een grotere kans op een elektrische schok.*

- Stel uw elektrische gereedschap niet bloot aan regen of natte omstandigheden. *Water dat elektrisch gereedschap kan binnendringen, vergroot de kans op een elektrische schok.*
- Gebruik de stroomdraad niet op een andere manier dan waarvoor deze gemaakt is. Trek niet aan de stroomdraad, ook niet om de stekker uit het stopcontact te krijgen en draag het gereedschap niet door het aan de stroomdraad vast te houden. Houd de stroomdraad uit de buurt van hitte, olie, scherpe hoeken en bewegende onderdelen. *Beschadigde of verwarde stroomdraden vergroten de kans op een elektrische schok.*
- Wanneer u het elektrische gereedschap buitenshuis gebruikt, dient u te zorgen voor een verlengsnoer dat geschikt is voor gebruik buitenshuis. *Het gebruik van een verlengsnoer dat geschikt is voor gebruik buitenshuis, vermindert de kans op een elektrische schok.*
- Moet een krachtmachine in een vochtige locatie worden gebruikt, gebruik dan een aardlekschakelaar (ALS). *Een ALS vermindert het gevaar op elektrische schokken.*

## 3. PERSOONLIJKE VEILIGHEID

- Blijf alert, kijk waar u mee bezig bent en gebruik uw gezonde verstand wanneer u met elektrisch gereedschap werkt. Gebruik geen elektrisch gereedschap wanneer u moe bent of onder de invloed van drugs, alcohol of medicijnen. *Een moment van onoplettendheid bij het gebruik van elektrisch gereedschap kan leiden tot ernstig persoonlijk letsel.*
- Gebruik een veiligheidsuitrusting. Draag altijd oogbescherming. *Een veiligheidsuitrusting, zoals een stofmasker, schoenen met antislipzolen, een veiligheidshelm, of oorbescherming die onder de juiste omstandigheden gebruikt wordt, vermindert de kans op persoonlijk letsel.*
- Pas op dat het apparaat niet onbedoeld wordt gestart. Zorg ervoor dat de schakelaar uit staat voordat u de voeding en/of batterij aansluit, en als u de machine oppakt en draagt. *Gereedschap dragen terwijl u uw vinger op de schakelaar houdt, of de stekker in het stopcontact steken terwijl het gereedschap ingeschakeld staat, is vragen om ongelukken.*
- Verwijder inbussleutels of moersleutels voordat u het gereedschap inschakelt. *Een sleutel die nog in of op een draaiend onderdeel van het elektrische gereedschap zit, kan leiden tot ernstig persoonlijk letsel.*
- Werk niet boven uw macht. Zorg er altijd voor dat u stevig staat en goed in balans

## DRAADLOZE BOORHAMER (SDS-PLUS)

bent. Hierdoor heft u betere controle over het gereedschap in onverwachte situaties.

- f) Draag geschikte kleding. Draag geen loszittende kleding of sieraden. Houd uw haar, kleding en handschoenen uit de buurt van bewegende onderdelen. Loszittende kleding, sieraden of lang haar kan vast komen te zitten in bewegende onderdelen.
- g) Wanneer er apparaten worden bijgeleverd voor stofafzuiging en –opvang, zorg er dan voor dat deze aangesloten zijn en op de juiste manier gebruikt worden. Het gebruik van deze apparaten vermindert de gevaren die door stof kunnen ontstaan.
- h) Als u gereedschap veelvuldig gebruikt, dan kan dit leiden tot het negeren van de veiligheidsprincipes, probeer dit te vermijden. Een achteloze actie kan binnen een fractie van een seconde leiden tot ernstig letsel.

### 4. GEBRUIK EN ONDERHOUD VAN ELEKTRISCH GEREEDSCHAP

- a) Forceer het gereedschap niet. Gebruik gereedschap dat voor de toepassing geschikt is. Het gebruik van geschikt gereedschap levert beter werk af en werkt veiliger als het gebruikt wordt op de snelheid waar het voor ontworpen is.
- b) Gebruik het gereedschap niet wanneer de aan/uitschakelaar niet functioneert. Gereedschap dat niet kan worden bediend met behulp van de schakelaar is gevaarlijk en dient te worden gerepareerd.
- c) Neem de stekker uit het stopcontact en/of verwijder de batterij voordat u instellingen veranderd, toebehoren vervangt of de machine opbergt. Deze preventieve veiligheidsmaatregelen verminderen de kans op het ongewild inschakelen van het gereedschap.
- d) Berg gereedschap dat niet gebruikt wordt buiten het bereik van kinderen op en laat personen die niet bekend zijn met het gereedschap of met deze veiligheidsinstructies het gereedschap niet bedienen. Elektrisch gereedschap kan in de handen van ongetrainde gebruikers gevaarlijk zijn.
- e) Onderhoud elektrisch gereedschap op de juiste wijze. Controleer of bewegende onderdelen nog goed uitgelijnd staan, of ze niet ergens vastzitten en controleer op elke andere omstandigheid die ervoor kan zorgen dat het gereedschap niet goed functioneert. Wanneer het gereedschap beschadigd is, dient u het te repareren voordat u het in gebruik neemt. Veel ongelukken worden

veroorzaakt door slecht onderhouden elektrisch gereedschap.

- f) Houd snijdend gereedschap schoon en scherp. Goed onderhouden snijdend gereedschap met scherpe zaagbladen/messen zal minder snel vastlopen en is makkelijker te bedienen.
- g) Gebruik het gereedschap, de accessoires, de bitjes, enz. in overeenstemming met deze instructies en op de manier zoals bedoeld voor het specifieke type elektrisch gereedschap, rekening houdend met de werkomstandigheden en het uit te voeren werk. Het gereedschap gebruiken voor andere doeleinden dan waar deze voor ontworpen is, kan gevaarlijke situaties opleveren.
- h) Houd de handgrepen en grijppoppervlakten droog, schoon en vrij van olie en smeermiddel. Glibberige handgrepen en grijppoppervlakten laten geen veilige hantering toe, en zorgen ervoor dat u geen controle hebt over het gereedschap in onverwachte omstandigheden.

### 5. GEBRUIK EN ONDERHOUD VAN ACCUGEREEDSCHAP

- a) Laad het accupack alleen op met de door de fabrikant aangegeven oplader. Een oplader die geschikt is voor het ene type accupack, kan brand veroorzaken wanneer die gebruikt wordt voor een ander type accupack.
- b) Gebruik het gereedschap uitsluitend met het aangegeven accupack. Door het gebruik van andere accupacks ontstaat de kans op letsel of brand.
- c) Wanneer het accupack niet gebruikt wordt, dient u het uit de buurt te houden van metalen voorwerpen, zoals paperclips, munten, sleutels, spijkers, schroeven of andere kleine metalen voorwerpen die een verbinding kunnen maken tussen de contactpunten van de terminal. Het kortsluiten van de accuterminals kan zorgen voor brandwonden of brand.
- d) Onder extreme omstandigheden kan er vloeistof uit de accu lopen; raak deze vloeistof niet aan. Wanneer u toch onverhoopt met de vloeistof in aanraking komt, dient u dit onmiddellijk af te spoelen met water. Wanneer de vloeistof in de ogen komt, dient u zo snel mogelijk een arts te raadplegen. Vloeistof die afkomstig is uit de accu kan irritatie of brandwonden veroorzaken.
- e) Gebruik geen accu of gereedschap dat beschadigd of aangepast is. Beschadigde

of aangepaste accu's kunnen onvoorspelbaar reageren, wat kan leiden tot brand, explosie of het veroorzaken van letsel.

- f) Stel een accu of gereedschap niet bloot aan vuur of extreme temperatuur. Blootstelling aan brand of een temperatuur boven 130°C kan explosie veroorzaken.
- g) Volg alle instructies en laad de accu of het gereedschap niet op buiten het temperatuurbereik dat vermeld is in de handleiding. Onjuist opladen of opladen bij temperaturen buiten het aangegeven bereik kan de accu beschadigen en het risico op brand vergroten.

## 6. SERVICE

- a) Laat uw elektrisch gereedschap repareren door een bevoegde reparateur die alleen originele reserveonderdelen gebruikt. Zo bent u er zeker van dat uw gereedschap veilig blijft.
- b) Repareer nooit beschadigde accu's. Reparatie van accu's mag alleen worden uitgevoerd door de fabrikant of geautoriseerde onderhoudstechnici.

## VEILIGHEIDSVORSCHRIFTEN VOOR HAMERS

1. Veiligheidsinstructies voor alle handelingen
  - a) Draag oorbescherming. Blootstelling aan lawaai kan gehoorverlies veroorzaken.
  - b) Gebruik de hulphandvatten die met het gereedschap zijn meegeleverd. Controleverlies kan persoonlijke kwetsuur veroorzaken.
  - c) Houd het gereedschap vast bij de geïsoleerde handvatten als u een actie onderneemt waarbij het priemende gereedschap in contact kan komen met verborgen kabels. Contact met een kabel waar spanning op staat zet tevens spanning op metalen onderdelen van het apparaat en geeft de gebruiker een schok.
2. Veiligheidsinstructies bij gebruik van lange boren met boorhamers
  - a) Begin altijd met boren op lage snelheid en met de bitpunt in contact met het werkstuk. Bij hogere snelheden zal het bit waarschijnlijk buigen als het vrij kan draaien zonder contact met het werkstuk, met persoonlijk letsel tot gevolg.
  - b) Oefen alleen druk uit in directe lijn met het

bit en oefen geen overmatige druk uit. Bits kunnen verbuigen, waardoor ze kunnen breken of de controle kunnen verliezen, wat kan leiden tot persoonlijk letsel.

## SYMBOLLEN



Om het risico op letsels te beperken, moet u de gebruikershandleiding lezen



Waarschuwing



Draag oorbescherming



Draag een veiligheidsbril



Draag een stofmasker



Afgedankte elektrische producten mogen niet bij het normale huisafval terecht komen. Breng deze producten waar mogelijk naar een recyclecentrum bij u in de buurt. Vraag de verkoper of de gemeente informatie en advies over het recyclen van elektrische apparatuur.

## DRAADLOZE BOORHAMER (SDS-PLUS)

### COMPONENTENLIJST

1. ONDERSTEUNINGSTOOL VOOR HET BLOKKEREN VAN DE HANDGREEP
2. DIEPE SCHAAL
3. LED-LICHT
4. FUNCTIEMODUS SELECTIEKNOPJES
5. AAN/UIT SCHAKELAAR MET VARIABELE SNELHEID.
6. VOORUIT EN ACHTERUIT CONTROLE
7. HOOFDGREEP
8. BATTERIJPAK *
9. BATTERIJPAK UITSCHAKELKNOP *
10. DIEPTE-METER VERGRENDELINGSSCHROEF
11. EXTRA HANDGREEP

\* Niet alle geïllustreerde of beschreven accessoires zijn opgenomen in de standaard levering.

### TECHNISCHE GEGEVENS





Type RH20X-20 (20X-20-aanduiding van machines, vertegenwoordiger van de roterende hamers)

Spanning	18V  (20V Max.)	
Geen laadsnelheid	0-1350 /min	
Slagingspercentage	0-4700 bpm	
Energie van inslag	2.0J	
Opname-type	SDS-Plus	
Max.boren capaciteit	Staal	13mm
	Hout	28mm
	Beton	22mm
Machinegewicht (zonder batterij)	1.9kg	

### GESCHIKTE BATTERIJEN

Artikelnummer	BI20-2	BI20-4
Batteri capaciteit	2.0Ah	4.0Ah
	Niet inbegrepen	Niet inbegrepen

### GESCHIKTE OPLADERS

Artikelnummer	C20-2	C20-4
Ingang oplader	100-240V~50/60Hz, 55W	100-240V~50/60Hz, 95W
Uitgang oplader	20V  2.0A	20V  4.0A
Laadtijd (ongeveer)	1hr (2.0 Ah) 2hrs (4.0 Ah)	30mins (2.0 Ah) 60mins (4.0 Ah)
Oplader beschermingsklasse	 /II	 /II
	Niet inbegrepen	Niet inbegrepen

## GELUIDSPRODUCTIE

A-gewogen geluidsdruk	$L_{pA}$ : 85dB (A)
A-gewogen geluidsniveau	$L_{wA}$ : 93dB (A)
$K_{pA}$ & $K_{wA}$	3.0dB (A)
Draag oorbescherming.	

## TRILLINGSGEGEVENS

Totale trillingswaarden (som triax vector) bepaald volgens EN 62841:	
Hamerboren in beton	Trillingsemisiewaarde: $a_{h,HD} = 12.67m/s^2$
	Onzekerheid $K = 1.5m/s^2$
Beitelen	Trillingsemisiewaarde: $a_{h,Cheq} = 9.27m/s^2$
	Onzekerheid $K = 1.5m/s^2$

De gedeclareerde totale trillingswaarde en de gedeclareerde geluidsemisiewaarde zijn gemeten volgens een standaard testmethode en kunnen worden gebruikt om één gereedschap te vergelijken met een ander. De gedeclareerde totale trillingswaarde en de gedeclareerde geluidsemisiewaarde kunnen ook worden gebruikt bij een voorlopige beoordeling van de blootstelling.

**!** **WAARSCHUWING!** De trillingsemisiewaarde tijdens het feitelijke gebruik van dit elektrisch gereedschap kan afwijken van de opgegeven waarde, afhankelijk van de wijze waarop het gereedschap wordt gebruikt, zoals in de volgende voorbeelden:

Hoe de machine gebruikt wordt en hoe het materiaal gesneden of geboord wordt.

De conditie en de onderhoudstoestand van de machine.

Gebruik van de juiste toebehoren. Zorg ervoor dat ze scherp zijn en in goede conditie.

Hoe stevig de handgreep wordt vastgehouden en of er anti-trilling en -geluidsaccessoires worden gebruikt.

De machine moet gebruik worden zoals door de ontwerper bedoeld is en in overeenstemming met deze instructies.

Deze machine kan een trillingssyndroom in hand en arm veroorzaken als hij niet op de juiste wijze gehanteerd wordt.

**!** **WAARSCHUWING!** Voor de nauwkeurigheid moet bij een schatting van het blootstellingsniveau in de feitelijke gebruiksomstandigheden rekening worden gehouden met alle delen van de bewerking, zoals het moment dat de machine wordt uitgeschakeld en de tijden waarop de machine loopt zonder daadwerkelijk gebruikt te worden. Dit kan het blootstellingsniveau over de totale werkperiode aanzienlijk verminderen.

Het risico op blootstelling aan trillingen en geluid verminderen.

Gebruik **ALTIJD** scherpe beitels, boren en zaagbladen.

Onderhoud de machine volgens deze instructies en houd hem goed gesmeerd (voor zover van toepassing).

Als het gereedschap regelmatig wordt gebruikt, investeer dan in anti-trilling en -geluidsaccessoires.

Plan de werkzaamheden zodat de taken met veel trillingen over een aantal dagen verspreid worden.

## ACCESSOIRES

Extra handgreep	1
Diepe schaal	1

We raden u aan uw accessoires te kopen in dezelfde winkel die u de tool heeft verkocht. Zie de accessoire-verpakking voor meer informatie. Winkelpersoneel kan u helpen met advies.

## DRAADLOZE BOORHAMER (SDS-PLUS)

### BEDIENINGSIN- STRUCTIES



**OPMERKING:** Lees de handleiding zorgvuldig door voordat u het gereedschap gebruikt.

#### BEOOGDE GEBRUIK

Hamers voor boormachine, beton, baksteen en steen. Het is ook geschikt voor het boren zonder aantasting van hout, metaal, keramiek en kunststof.

#### VOOR HET STARTEN

##### 1. HET VERWIJDEREN EN INSTALLEREN VAN DE BATTERIJ (NIET BIJGELEVERD) (ZIE FIG. A1, A2)

Druk eerst stevig op de batterij-ontgrendelknop en schuif vervolgens de batterij uit uw gereedschap.

Schuif de volledig opgeladen batterij stevig op het gereedschap totdat deze op zijn plaats klikt.

##### 2. HET INSTALLEREN VAN DE HULPHENDEL (ZIE FIG. B)

Om de hulphendel los te maken, draait u de hendel met de klok mee.

Schuif de hendel op de hamer en draai naar de gewenste werkpositie. Om de hulphendel vast te klemmen, draait u de hendel tegen de klok in.

**OPMERKING:** Deze hendel moet te allen tijde worden gebruikt om volledige controle over het gereedschap te behouden.

##### 3. HET INSTALLEREN VAN DE DIEPTEMETER (ZIE FIG. C)

Maak de dieptemeter los door de hendel met de klok mee te draaien.

Schuif de dieptemeter totdat de afstand tussen het uiteinde van de dieptemeter en het uiteinde van de boor gelijk is aan de diepte van het gat/schroef dat u wilt maken.

Klem vervolgens de dieptemeter vast door de hendel tegen de klok in te draaien.

##### 4. NVOEGEN EN VERWIJDEREN BOORBEITELS (NIET MEEGELEVERD) (ZIE FIG. D1, D2)

Pas op dat u de stofkap niet beschadigt bij het wisselen van gereedschap.

##### - Inbrengen

Reinig en olie de boor alvorens deze in te brengen. Steek de stofvrije bit in de bit houder met een draaiende beweging totdat het vastklikt.

De bit vergrendelt zichzelf. Controleer de vergrendeling door aan het gereedschap te trekken.

##### - Verwijdering

Trek de gereedschaphouder borghuls en verwijder de boor.



**WAARSCHUWING:** Uw nieuwe roterende hamers genereert sterke krachten om hun werk snel en effectief te doen. Deze krachten kunnen ertoe leiden dat inferieure SDS-bits breken en vastlopen in de boorkop. Daarom raden we aan dat deze tool alleen hoogwaardige SDS-bits gebruikt.

#### FUNCTIONEERT

##### 1. AAN / UIT KNOP MET VARIABELE SNELHEIDSREGELING (ZIE FIG. E)

Druk op de aan / uitknop om te starten en laat hem los om het gereedschap te stoppen. Dit gereedschap heeft een variabele snelheid schakelaar die hogere snelheid voorziet van verhoogde druk aan / uitschakelaar verschaft lagere snelheden onder verlaagde druk van de aan / uitschakelaar - de snelheid wordt geregeld door variëren van de druk uitgeoefend op de schakelaar.

##### 2. BLOKKERINGSSCHAKELAAR

De aan/uit-schakelaar kan in de UIT-positie worden vergrendeld. Dit helpt de mogelijkheid van onbedoelde activering te verminderen wanneer deze niet in gebruik is. Als u de schakelaar naar aan/uit wilt vergrendelen, voorwaarts en achteruit van het rotatie besturingselement naar voren en naar achteren in de middelste positie.

##### 3. VOORWAARTS EN ACHTERUIT VAN HET ROTATIE BESTURINGSELEMENT (ZIE FIG. E)

Voorwaartse rotatie: Duw en druk op de “<◁” van het lichaam van de achterkant van het lichaam naar de voorkant van het boren  
Omgekeerde rotatie: Duw en druk op de “▷>”





de voorzijde van het lichaam in het lichaam van de rug om de boren bits te verwijderen.

**!** **WAARSCHUWING:** Verander nooit de draairichting terwijl het gereedschap draait, wacht tot het stopt.

#### 4. SELECTEREN HOE HET WERKT (ZIE FIG. F)

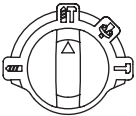
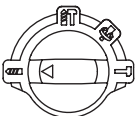
De werking van de versnellingsbak voor elke toepassing wordt ingesteld met de functiekiezerknop. Om tussen functies te wisselen, draait u de functiemodus-selectieschakelaar naar de gewenste bedrijfsmodus.

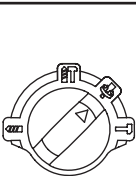
**!** **WAARSCHUWING:** De werkingskeuzeschakelaar kan alleen in stilstand worden gebruikt.

	Boren mode en gelijktijdige impact van beton, Metselwerk
	Modus voor of boren in staal, hout en kunststof
	Wijze voor beitelwerk
	Modus voor het aanpassen van de boorkop van het beitelen <b>Opmerking:</b> Selecteer eerst deze functiemodus "  " en pas de boorkophoek in de gewenste richting aan. Selecteer vervolgens de functiemodus in "  ", doe het beitelwerk

#### 5. HET GEBRUIK VAN DE LED-LAMP

Om het licht aan te zetten, drukt u eenvoudig op de aan/uit-schakelaar. Wanneer u de aan/uit-schakelaar loslaat, gaat het licht uit. LED-verlichting verbetert de zichtbaarheid, ideaal voor donkere of afgesloten ruimtes. LED is ook een indicator voor de batterijcapaciteit. Het zal knipperen wanneer de stroom laag wordt.

#### 6. OVERBELASTINGSKOPPELING

- 1) Als het gereedschap vast komt te zitten of vastloopt, wordt de aandrijving naar de boorspil onderbroken. Houd altijd het elektrisch gereedschap stevig vast met beide handen en zorg voor een stabiele houding van het lichaam vanwege de krachten die optreden.
- 2) Als het elektrisch gereedschap vastloopt, schakel dan de machine uit en maak het gereedschap los. Wanneer de machine wordt ingeschakeld met het boorgereedschap vast, kunnen hoge reactietorsies optreden.

#### 7. TEMPERATUUR AFHANKELIJKE OVERBELASTING BESCHERMING

Bij gebruik zoals bedoeld voor het elektrisch gereedschap kan niet worden overbelast. Wanneer de belasting te hoog is of de toegestane accutemperatuur van 75 °C overschrijdt, schakelt het elektronische besturingssysteem het apparaat uit totdat de temperatuur weer het optimale temperatuurbereik bereikt.

#### 8. BESCHERMING TEGEN DIEP ONTLADEN

Lithium-ionbatterijen voorkomen diepe ontlading door een "Ontlaadbeschermingssysteem". Wanneer de batterij leeg is, wordt de machine uitgeschakeld door het beveiligingscircuit: Het ingevoegde gereedschap roteert niet meer.

## TIPS VOOR HET WERKEN MET UW BOOR

Wanneer het gereedschap te heet wordt, laat het dan twee minuten onbelast draaien om de motor af te laten koelen. U moet altijd SDS-plus boren gebruiken voor beton en metselwerk.

Gebruik alleen HSS boren in goede staat wanneer u in metaal boort. Gebruik waar mogelijk een proefgat voor u een groot gat boort.

## DRAADLOZE BOORHAMER (SDS-PLUS)

### ONDERHOUD

Trek de voedingskabel uit de aansluiting voordat u eventuele aanpassingen, reparaties of onderhoud uitvoert.

Dit elektrische gereedschap hoeft niet extra gesmeerd of onderhouden te worden.

Dit gereedschap bevat geen onderdelen waaraan de gebruiker onderhoud kan of moet uitvoeren. Gebruik nooit water of chemische reinigingsmiddelen voor het schoonmaken van uw elektrische gereedschap. Veeg het schoon met een droge doek. Bewaar uw elektrische gereedschap altijd op een droge plek. Houd de ventilatiegleuven van de motor schoon. Houd alle bedieningselementen vrij van stof. Er kunnen vonken zichtbaar zijn in de ventilatiegleuven. Dit is normaal en leidt niet tot beschadiging van uw gereedschap.

#### VOOR GEREEDSCHAP MET ACCU'S

De omgevingstemperatuur voor het gebruik en de opslag van het gereedschap ligt tussen 0°C-45°C.

De aanbevolen omgevingstemperatuur voor het oplaadsysteem tijdens het opladen ligt tussen 0°C-40°C.

### BESCHERMING VAN HET MILIEU



Afgedankte elektrische producten mogen niet bij het normale huisafval terechtkomen.

Breng deze producten waar mogelijk naar een recyclecentrum bij u in de buurt. Vraag de verkoper of de gemeente informatie en advies over het recyclen van elektrische apparatuur.



# EC Verklaring van Overeenstemming



Wij : **HYUNDAI Corporation Holdings Europe**  
Am Kronberger Hang 2A, 65824, Schwalbach am Taunus  
Germany

Verklaren dat het onderstaande product :  
**Draadloze boorhamer**

**MODEL : RH20X-20**  
**FUNCTIE : Verschillende materialen hameren**

Voldoet aan de vereisten van de richtlijnen van de Raad :  
**2006/42/EC, 2014/30/EU**  
**2011/65/EU & (EU)2015/863**

Normen voldoen aan :  
**EN 62841-1, EN IEC 62841-2-6,**  
**EN IEC 55014-1, EN IEC 55014-2,**  
**EN IEC 63000**

De persoon die bevoegd is om het technisch dossier samen te stellen,  
Naam : **Hyundae Kim**  
Adres : **HYUNDAI Corporation Holdings Europe**  
**65824 Schwalbach am Taunus, Germany**

Algemeen directeur

Jaiwon Hur

Projectmanager

Sungwoo Hong

Datum : 2024.09.25

## MAȘINĂ ROTOPERCUTOARE CU ACUMULATOR (SDS-PLUS)

# INSTRUCȚIUNI ORIGINALE SECURITATEA PRODUSULUI AVERTISMENTE GENERALE DE SIGURANȚĂ PENTRU UNELTE ELECTRICE

 **ATENȚIONARE!** Citiți toate atenționările de siguranță și parcurgeți toate instrucțiunile, ilustrațiile și specificațiile atașate acestei scule electrice. Nerespectarea tuturor instrucțiunilor enumerate mai jos poate duce la electrocutare, incendiu și/ sau leziune corporală gravă.

**Păstrați toate avertismentele și instrucțiunile pentru consultări ulterioare.**

Termenul „unealtă electrică” din avertismente se referă la o unealtă electrică alimentată de la rețeaua de energie electrică (prin cablu) sau la o unealtă electrică alimentată de la un acumulator (fără cablu).

### 1. Siguranța zonei de lucru

- a) **Mentțineți zona de lucru curată și bine iluminată.** Zonele de lucru în dezordine și întunecoase favorizează accidentele.
- b) **Nu utilizați uneltele electrice în atmosfere explozive, de exemplu în prezența unor lichide, gaze sau praf inflamabile.** Uneltele electrice provoacă scânteii ce pot aprinde pulbera sau vaporii.
- c) **Asigurați-vă că nu sunt în apropiere persoane și copii în timpul funcționării unei unelte electrice.** Distragerea atenției poate duce la pierderea controlului uneltei.

### 2. Siguranța electrică

- a) **Fișele uneltei electrice trebuie să se potrivească perfect în priza de alimentare.** Nu modificați niciodată ștecherul. Nu folosiți niciun adaptor pentru uneltele electrice cu împământare. Utilizarea ștecherelor nemodificate în prize corespunzătoare va reduce riscul electrocutării.

- b) **Evitați contactul fizic cu suprafețe cu legătură la pământ, cum ar fi țevi, radiatoare, mașini de gătit sau frigider.** Riscul electrocutării este mai mare în cazul în care corpul dumneavoastră vine în contact cu suprafața împământată.
- c) **Nu expuneți uneltele electrice la ploaie sau la umiditate.** Dacă intră apă în unealta electrică, riscul electrocutării este mai mare.
- d) **Nu deteriorați cablul de alimentare.** Nu folosiți niciodată cablul pentru transportarea, tragerea sau scoaterea din priză a uneltei electrice. Păstrați cablul sau la umiditate. Dacă intră apă în unealta electrică, riscul electrocutării este mai mare.
- e) **Când folosiți unealta electrică în exterior, utilizați un prelungitor potrivit pentru utilizarea în exterior.** Utilizarea unui cablu potrivit pentru uzul în exterior reduce riscul electrocutării.
- f) **Dacă utilizarea uneltei electrice într-un loc umed nu poate fi evitată, folosiți o alimentare protejată cu dispozitiv de curent rezidual (RCD).** Folosirea unui dispozitiv RCD reduce riscul electrocutării.

### 3. Siguranța personală

- a) **Fiți concentrat, urmăriți ceea ce faceți și dați dovadă de simț practic când folosiți o unealtă electrică.** Nu folosiți o unealtă electrică dacă sunteți obosit sau sub influența drogurilor, a alcoolului sau a medicamentelor. O clipă de neatenție în timpul funcționării uneltei electrice poate duce la accidentări personale grave.
- b) **Folosiți echipament personal de protecție.** Purtați întotdeauna ochelari de protecție. Echipamentele de protecție precum masca de protecție contra prafului, încălțămîntea cu talpă antiderapantă, casca sau protecția pentru urechi vor reduce riscul accidentărilor, utilizate în mod corespunzător.
- c) **Preveniți punerea accidentală în funcțiune.** Asigurați-vă că întrerupătorul se află în poziția de oprire înainte de a face conectarea la sursa de alimentare și/sau la acumulator, înainte de a ridica sau a transporta unealta. Transportarea

*uneltelor electrice ținând degetul pe întrerupător sau alimentarea acestora cu întrerupătorul pornit poate duce la accidente.*

- d) **Scoateți orice cheie de reglare sau cheie de piulițe înainte de a porni unealta electrică.** *O cheie de piulițe sau o altă cheie rămasă prinsă de o componentă rotativă a uneltei poate duce la rănirea personală.*
- e) **Păstrați un echilibru corect. Mențineți-vă permanent echilibrul și sprijiniți-vă ferm pe picioare.** *Acest lucru permite un control mai bun al uneltei electrice în situații neprevăzute.*
- f) **Îmbrăcați-vă corespunzător. Nu purtați îmbrăcăminte prea largă sau bijuterii.** *Țineți la distanță părul și hainele dvs. de piesele în mișcare ale uneltei electrice. Hainele prea largi, bijuteriile și părul lung se pot prinde în piesele mobile.*
- g) **Dacă sunt furnizate accesorii pentru conectarea unor dispozitive de aspirare și colectare a prafului, asigurați-vă că acestea sunt montate și folosite corect.** *Folosirea colectorului de praf poate reduce riscul accidentărilor din cauza prafului.*
- h) **Nu lăsați ca odată cu familiarizarea dvs. cu utilizarea uneltei să deveniți indolenți și să uitați respectarea principiilor de siguranță ale uneltei electrice.** *Orice acțiune nesăbuită poate duce la leziuni corporale grave într-o fracțiune de secundă.*

#### 4. Utilizarea și întreținerea uneltelor electrice

- a) **Nu forțați unealta electrică. Folosiți unealta electrică potrivită pentru aplicație.** *Cu uneața electrică potrivită, veți lucra mai bine și mai în siguranță, la viteza pentru care a fost concepută.*
- b) **Nu folosiți unealta electrică dacă nu o puteți porni sau opri de la întrerupător.** *Orice uneață electrică ce nu poate fi acționată de la întrerupător este periculoasă și trebuie reparată.*
- c) **Scoateți ștecherul din sursa de curent și/ sau scoateți bateria din uneața electrică înainte de a efectua reglaje, de a schimba accesoriile sau de a depozita uneltele electrice.** *Astfel de măsuri de siguranță*

*reduc riscul pornirii accidentale a uneltei electrice.*

- d) **Nu lăsați uneltele electrice la îndemâna copiilor și nu permiteți persoanelor ce nu știu să le manevreze și nu cunosc instrucțiunile să acționeze aceste unelte.** *Uneltele electrice sunt periculoase în mâinile utilizatorilor neinstruiți.*
  - e) **Întreținerea uneltei electrice și ale accesoriilor aferente. Verificați posibila aliniere incorectă sau posibila blocare a componentelor mobile, deteriorarea componentelor sau orice alte situații care pot afecta funcționarea uneltei electrice.** *Dacă uneața electrică este deteriorată, reparați-o înainte de utilizare. Multe accidente sunt provocate din cauza întreținerii incorecte a uneltelor.*
  - f) **Uneltele de tăiere trebuie menținute ascuțite și curate.** *Riscul blocării uneltelor de tăiere cu margini ascuțite întreținute corect este mai mic și acestea sunt mai ușor de controlat.*
  - g) **Folosiți uneața electrică, accesoriile, piesele etc. conform acestor instrucțiuni, luând în considerare condițiile de lucru și operația de efectuat.** *Folosirea uneltei electrice pentru operații diferite de cele pentru care a fost concepută poate duce la accidente.*
  - h) **Păstrați uscate, curate și fără urme de ulei sau grăsimi mânerele și suprafețele de apucare ale uneltei.** *Mânerele și suprafețele de apucare alunecoase împiedică manipularea și controlul sigur al uneltei tocmai în cele mai neașteptate situații.*
- #### 5. Utilizarea și întreținerea uneltelor cu acumulatori
- a) **Efectuați reincărcarea numai cu încărcătorul specificat de producător.** *Un încărcător adecvat pentru un anumit tip de acumulator poate prezenta risc de incendiu dacă este utilizat cu alt tip de acumulator.*
  - b) **Folosiți mașinile electrice numai cu acumulatorii special destinați acestora.** *Utilizarea oricăror altor acumulatori poate prezenta risc de rănire și de incendiu.*
  - c) **Când nu folosiți acumulatorul, țineți-l**

## MAȘINĂ ROTOPERCUTOARE CU ACUMULATOR (SDS-PLUS)

la distanță de obiecte metalice precum agrafe de birou, monede, chei, cuie, șuruburi sau alte obiecte metalice mici, ce pot constitui o legătură între cele două borne. *Un scurtcircuit al bornelor acumulatorului poate duce la arsuri sau incendii.*

- d) **În condiții necorespunzătoare de utilizare, se poate prelinge lichid din acumulator; evitați contactul.** În caz de producere accidentală a contactului, clătiți bine cu apă. Dacă v-a intrat lichid în ochi, consultați imediat medicul. *Lichidul expulzat din acumulator poate cauza iritații sau arsuri.*
- e) **Nu utilizați acumulatorul sau scula dacă acestea sunt deteriorate sau modificate.** *Acumulatorii deteriorați sau modificați se pot comporta într-un mod impredictibil, crescând riscul unui incendiu, unei explozii sau leziunilor corporale.*
- f) **Evitați expunerea la foc și la temperaturi excesive a acumulatorului sau a sculei.** *Expunerea la foc sau la temperaturi care depășesc 130°C poate duce la explozie.*
- g) **Respectați toate instrucțiunile de reîncărcare și nu încărcați acumulatorul sau scula decât în plaja de temperaturi specificată în instrucțiuni.** *Reîncărcarea necorespunzătoare sau la temperaturi din afara plajei de temperaturi specificate poate duce la deteriorarea acumulatorului și la creșterea riscului de incendiu.*
6. **Service**
- a) **Service-ul uneltei electrice trebuie efectuat de persoane calificate, folosind doar piese de schimb originale.** *Acest lucru va asigura folosirea în continuare a uneltei electrice în siguranță.*
- b) **Nu reparați niciodată acumulatorii deteriorați.** *Service-ul acumulatorilor trebuie efectuat numai de către fabricant sau de centre de service autorizate.*

## INSTRUCȚIUNI DE SIGURANȚĂ PENTRU CIOCANE

### 1. Instrucțiuni de siguranță pentru toate operațiunile

- a) **Purtați aparat de protecție auditivă.** *Expunerea la zgomot poate duce la pierderea auzului.*
- b) **Folosiți mânerul(ele) auxiliar(e), dacă este/sunt furnizat(e) cu unealta.** *Pierderea controlului poate duce la răniri.*
- c) **Țineți unealta electrică de suprafețele de prindere izolate atunci când efectuați o operațiune în care accesoriul de tăiere poate intra în contact cu fire ascuse.** *Accesoriul de tăiere care intră în contact cu un fir aflat sub tensiune poate pune sub tensiune componentele metalice neizolate ale mașinii electrice și poate produce un șoc electric asupra operatorului.*

### 2. Instrucțiuni de siguranță atunci când utilizați burghie lungi cu ciocane rotopercutoare

- a) **Începeți întotdeauna găurirea la viteză mică și cu vârful burghiului în contact cu piesa de prelucrat.** *La viteze mai mari, burghiul este probabil să se îndoiească dacă este lăsat să se rotească liber fără a intra în contact cu piesa de prelucrat, ceea ce duce la vătămări corporale.*
- b) **Aplicați presiune numai în linie directă cu burghiul și nu aplicați presiune excesivă.** *Burghiile se pot îndoii, provocând ruperea sau pierderea controlului, ducând la vătămări corporale.*

## SIMBOLURI



Pentru a reduce riscul de accidentări, utilizatorul trebuie să citească manualul de instrucțiuni



Atenționare



Purtați echipament de protecție pentru urechi



Purtați echipament de protecție pentru ochi



Purtați mască de protecție contra prafului



Produsele electrice nu trebuie depuse la deșeuri împreună cu gunoiul menajer. Vă rugăm să depuneți produsele electrice la unitățile de reciclare existente. Consultați cu autoritățile locale sau cu distribuitorul pentru sfaturi privind reciclarea.

## MAȘINĂ ROTOPERCUTOARE CU ACUMULATOR (SDS-PLUS)

### LISTA COMPONENTELOR

1. MAȘON DE BLOCARE A SUPORTULUI DE UNELTE
2. INDICATOR DE MĂSURARE A ADÂNCIMII
3. BEC LED
4. SELECTOR AL MODULUI DE FUNCȚIONARE
5. COMUTATOR PORNIT/OPRIT CU VITEZĂ VARIABILĂ
6. CONTROLUL ROTAȚIEI ÎNAINTE ȘI ÎNAPOI
7. MANER PRINCIPAL
8. ACUMULATORI*
9. BUTON ELIBERARE ACUMULATORI*
10. ȘURUB DE BLOCARE A INDICATORULUI DE ADÂNCIME
11. MÂNER AUXILIAR

\* Nu toate accesoriile ilustrate sau descrise sunt incluse în furnitura standard.

### DATE TEHNICE

Denumirea tipului RH20X-20 (20X-20-denumirea mașinii, reprezentativă pentru ciocanul rotativ)

Tensiune	18V $\equiv$ (20V Max.)	
Turație fără sarcină	0-1350 /min	
Rata de impact	0-4700 bpm	
Impactul energiei	2.0J	
Tip mandrină	SDS-Plus	
Capacitate max. de perforare	Oțel	13mm
	Lemn	28mm
	Zidărie	22mm
Greutatea mașinii (fără baterie)	1.9kg	

### PACHETE DE BATERII POTRIVITE

Număr de articol	BI20-2	BI20-4
Capacitatea acumulatorului	2.0Ah	4.0Ah
	Nu este inclus	Nu este inclus

### ÎNCĂRCĂTOARE POTRIVITE

Număr de articol	C20-2	C20-4
Intrare încărcător	100-240V~50/60Hz, 55W	100-240V~50/60Hz, 95W
Ieșire încărcător	20V $\equiv$ 2.0A	20V $\equiv$ 4.0A
Țimp de încărcare (aproximativ)	1hr (2.0 Ah) 2hrs (4.0 Ah)	30mins (2.0 Ah) 60mins (4.0 Ah)
Clasa de protecție a încărcătorului	$\square$ /II	$\square$ /II
	Nu este inclus	Nu este inclus

## INFORMAȚII PRIVIND ZGOMOTUL

Presiune sonică ponderată	$L_{pA}$ : 85dB (A)
Putere acustică ponderată	$L_{wA}$ : 93dB (A)
$K_{pA}$ & $K_{wA}$	3.0dB (A)
<b>Purtați protecție auditivă.</b>	

## INFORMAȚII PRIVIND VIBRAȚIILE

Valori totale vibrații (sumă vectorială triaxială) determinată conform EN 62841:	
Găurire cu percuție în beton	Valoare emisie de vibrații: $a_{h,HD} = 12.67\text{m/s}^2$
	Marjă de eroare $K = 1.5\text{m/s}^2$
Dăltuire	Valoare emisie de vibrații: $a_{h,Cheq} = 9.27\text{m/s}^2$
	Marjă de eroare $K = 1.5\text{m/s}^2$

Valoarea totală declarată a vibrațiilor și valoarea declarată a emisie de zgomot au fost măsurate în conformitate cu o metodă de testare standard și pot fi utilizate pentru a compara o unealtă cu alta.

Valoarea totală declarată a vibrațiilor și valoarea declarată a emisie de zgomot pot fi, de asemenea, utilizate într-o evaluare preliminară a expunerii.

**ATENȚIONARE:** Emisiile de vibrații și zgomot în timpul utilizării efective a sculei electrice pot diferi de valoarea declarată, în funcție de modurile în care este utilizată unealta, în special de ce fel de piese de prelucrat este prelucrată, în funcție de următoarele exemple și alte variații ale modului în care este utilizată unealta:

Modul în care scula este folosită și tipul de materiale tăiate sau sfredelite.

Scula este în stare bună de funcționare și bine întreținută.

Folosirea accesoriului corect pentru sculă și păstrarea acesteia în condiții bune.

Forța de apucare a mânerelor și dacă s-a utilizat vreun accesoriu de reducere a vibrațiilor și a zgomotului.

Scula este folosită conform indicațiilor din fabrică și conform acestor instrucțiuni.

**Această sculă poate cauza sindromul vibrație mână-braț dacă nu este folosită în mod corespunzător.**

**ATENȚIONARE:** Pentru a fi precisă, o estimare a nivelului de expunere în condițiile reale de utilizare ar trebui să țină seama și de toate părțile ciclului de funcționare, cum ar fi momentele în care unealta este oprită și când funcționează inactiv, dar nu efectuează efectiv treaba. Acest lucru poate reduce semnificativ nivelul de expunere pe întreaga perioadă de lucru.

Minimalizarea riscului de expunere la vibrații și la zgomot.

Folosiți ÎNTOTDEAUNA dalte, burghiuri și lame ascuțite.

Păstrați acest aparat în conformitate cu aceste instrucțiuni și păstrați-l bine gresat (dacă e cazul).

Dacă unealta va fi utilizată în mod regulat, atunci nu ezitați să investiți în procurarea de accesorii antivibrație și antizgomot.

Planificați-vă programul de lucru pentru a folosi sculele cu număr mare de vibrații de-a lungul a mai multe zile.

## ACCESORII

Mâner auxiliar	1
Indicator de măsurare a adâncimii	1

Vă recomandăm să achiziționați accesoriile de la același magazin de la care ați cumpărat unealta. Consultați ambalajul accesoriului pentru detalii suplimentare. Personalul din magazin vă poate oferi asistență și sfaturi.

## MAȘINĂ ROTOPERCUTOARE CU ACUMULATOR (SDS-PLUS)

### INSTRUCȚIUNI DE UTILIZARE



**NOTĂ:** Înainte de a utiliza unealta, citiți cu atenție manualul de instrucțiuni.

#### UTILIZAREA PREVĂZUTĂ

Mașina este destinată pentru foraj cu ciocan și cioplire în beton, cărămidă. În plus, este potrivită pentru perforarea fără impact în lemn, metal, ceramică și plastic.

#### ÎNAINTE DE PUNEREA ÎN FUNCȚIUNE

##### 1. SCOS & MONTAREA PACK-ULUI DE BATERII (NU ESTE FURNIZAT) (A SE VEDEA FIG. A1, A2)

Apăsați ferm butonul de eliberare a pack-ului de baterii și apoi glisați pack-ul de baterii din uneltele dvs.

Glisați pack-ul de baterii complet încărcat pe unealtă cu destulă forță până când se fixează în poziție cu un clic.

##### 2. MONTAREA MANEȚEI AUXILIARE (A SE VEDEA FIG. B)

Pentru a slăbi mânerul auxiliar, rotiți mânerul în sensul acelor de ceasornic.

Glisați mânerul pe ciocan și rotiți-l în poziția de lucru dorită. Pentru a fixa mânerul auxiliar, rotiți mânerul în sens invers acelor de ceasornic.

**NOTĂ:** Acest mâner ar trebui folosit întotdeauna pentru a menține controlul complet al uneltei.

##### 3. MONTAREA INDICATORULUI DE ADÂNCIME (A SE VEDEA FIG. C)

Slăbiți indicatorul de adâncime rotind mânerul în sensul acelor de ceasornic.

Glisați indicatorul de adâncime până când distanța dintre capătul indicatorului de adâncime și capătul burghiului este egală cu adâncimea găurii/șurubului pe care doriți să o realizați.

Apoi strângeți indicatorul de adâncime rotind mânerul în sens invers acelor de ceasornic.

##### 4. INTRODUCEREA ȘI ELIMINAREA VÂRFULUI DE PERFORARE (NU ESTE FURNIZAT) (A SE VEDEA FIG. D1, D2)

Evitați deteriorarea capacului de protecție împotriva prafului la schimbarea uneltelor.

#### - Introducere

Curățați și lubrifiați ușor vârful înainte de introducere.

Introduceți burghiul fără praf în suportul de burghiu cu mișcări de înșurubare până când se încuie.

Vârful se blochează singur. Verificați blocarea trăgând de unealtă.

#### - Eliminarea

Trageți înapoi manșonul de blocare a suportului de unelte și scoateți vârful.



**AVERTISMENT:** Noul ciocan rotativ generează forțe puternice pentru a vă face treaba rapid și eficient. Aceste forțe pot determina ruperea burghiilor SDS de calitate inferioară și blocarea în mandrină. Prin urmare, vă recomandăm să utilizați numai burghie SDS de calitate superioară cu această unealtă.

#### FUNCȚIONAREA

##### 1. COMUTATOR DE PORNIRE/OPRIRE CU CONTROLUL VITEZEI VARIABLE (A SE VEDEA FIG. E)

Apăsați comutatorul de pornire/oprire pentru a porni și eliberați-l pentru a opri unealta. Unealta are un comutator de viteză variabilă, care asigură viteze mai mari la apăsarea mai puternică a comutatorului de pornire/oprire sau viteze mai mici la apăsarea mai ușoară a comutatorului de pornire/oprire - viteza este controlată prin variația presiunii aplicate comutatorului.

##### 2. BLOCAREA COMUTATORULUI

Comutatorul de pornire/oprire poate fi blocat în poziția OFF (oprit). Acest lucru ajută la reducerea posibilității de pornire accidentală atunci când unealta nu este utilizată. Pentru blocarea comutatorului de pornire/oprire amplasați direcția controlului rotației înainte și invers în poziția centrală.

##### 3. CONTROLUL ROTAȚIEI ÎNAINTE ȘI ÎN APOI (A SE VEDEA FIG. E)

Rotație înainte: Apăsați îndelung “<<” din partea din spate a corpului înspre partea din față a corpului pentru perforare.

Rotație inversă: Apăsați îndelung “>>” din partea din față a corpului înspre partea din



spate a corpului pentru a îndepărta burghiile de perforare.

**AVERTISMENT:** Nu schimbați niciodată direcția de rotație în timp ce unealta se rotește. Așteptați până când se oprește.

#### 4. SELECTAREA MODULUI DE FUNȚIONARE (A SE VEDEA FIG. F)

Operația cutiei de viteze pentru fiecare aplicație este setată cu ajutorul selectorului de funcții.

Pentru a schimba între funcții, rotiți comutatorul de selecție a modului de funcționare în modul de operare dorit.

**AVERTISMENT:** Selectorul modului de funcționare poate fi acționat numai în când mașina este oprită.

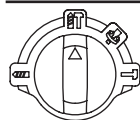

Mod de perforare simultană și cu impact a betonului, zidăriei

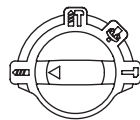

Mod pentru sau de perforare în oțel, lemn și materiale plastice

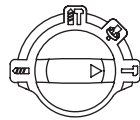

Mod pentru sau de dăltuire

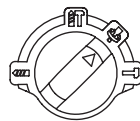

Mod pentru reglarea unghiului mandrinei de dăltuire  
**NOTĂ:** Selectați acest mod de funcționare „” mai întâi, reglați unghiul mandrinei în direcția dorită. Apoi selectați modul de funcționare la „”, pentru a realiza dăltuirea.

#### 5. UTILIZAREA LUMINII LED

Pentru a porni lumina, apăsați pur și simplu comutatorul pornit/oprit. Când eliberați comutatorul pornit/oprit, lumina se va stinge. Iluminarea cu LED-uri crește vizibilitatea - excelentă pentru zone întunecate sau închise. LED-ul este și un indicator al capacității bateriei. Va clipi când nivelul bateriei devine scăzut.

#### 6. AMBREIAJ DE SUPRAÎNCĂRCARE

- 1) Dacă burghiul uneltei este prins sau blocat, transmisia la axul burghiului este întreruptă. Din cauza forțelor care apar, țineți întotdeauna ferme uneltele cu ambele mâini și asigurați o poziție stabilă.
- 2) Dacă uneltele se blochează, opriți mașina și slăbiți burghiul uneltei. La repornirea mașinii cu burghiul uneltei blocat, pot apărea cupluri de reacție mari.

#### 7. PROTECȚIA LA SUPRAÎNCĂRCARE ÎN FUNCȚIE DE TEMPERATURĂ

Atunci când se utilizează conform destinației, unealta electrică nu poate face obiectul supraîncărcării. Atunci când sarcina este prea mare sau se depășește temperatura admisibilă a acumulatorului de 75°C, comanda electronică oprește unealta electrică până când temperatura este din nou în intervalul optim.

#### 8. PROTECȚIA ÎMPOTRIVA DESCĂRCĂRII EXCESIVE

Acumulatorul Li-ion este protejat împotriva descărcării excesive prin „Sistemul de protecție împotriva descărcării”. Când acumulatorul este descărcat, aparatul este oprit prin intermediul unui circuit de protecție: Unealta introdusă nu se mai rotește.

## SFATURI PRIVIND LUCRUL CU UNEALTA

Dacă scula electrică devine prea fierbinte, setați turabia la maxim și rulați fără sarcină timp de 2-3 minute pentru răcirea motorului. Burghiile din aliaj de tungsten SDS-plus trebuie folosite întotdeauna pentru beton și zidărie. Când găuriți metal, utilizați numai burghie HSS în stare bună. Când este posibil, utilizați o gaură de ghidare înainte de executarea unei găuri de diametru mare.

## MAȘINĂ ROTOPERCUTOARE CU ACUMULATOR (SDS-PLUS)

### ÎNȚREȚINERE

**Scoateți acumulatorul din unealtă înainte de a efectua orice ajustări, operațiuni de service sau întreținere.**

Unealta dumneavoastră nu necesită lubrifiere sau întreținere suplimentară, cu excepția pentru curățarea și lubrifierea de burghie și adaptoare SDS înainte de a introduce în mandrină. Interiorul unelei electrice nu conține piese care pot fi deparate de către utilizator. Nu utilizați niciodată apă sau agenți chimici de curățare pentru curățarea unelei electrice. Ștergeți unealta cu o cârpă uscată. Depozitați întotdeauna unealta într-un loc uscat. Mențineți fantele de aerisire a motorului curate. Feriți de praf toate comenzile de lucru. Ocazional, puteți observa scântei prin fantele de aerisire. Acest lucru este normal și nu va defecta unealta electrică.

#### **Considerații privind uneltele alimentate cu acumulator**

Plaja temperaturii ambientale în care se poate utiliza și stoca unealta electrică și acumulatorul, este cuprinsă între 0-45°C.

Plaja temperaturii ambientale în care se poate utiliza sistemul de reîncărcare și se poate reîncărca acumulatorul, este cuprinsă între 0-40°C.

### PROTECȚIA MEDIULUI



Produsele electrice nu trebuie depuse la deșeuri împreună cu gunoiul menajer. Vă rugăm să depuneți produsele electrice la unitățile de reciclare existente. Consultați-vă cu autoritățile locale sau cu distribuitorul pentru sfaturi privind reciclarea.

# EC Declarație de Conformitate



Noi :

**HYUNDAI Corporation Holdings Europe**  
Am Kronberger Hang 2A, 65824, Schwalbach am Taunus  
Germany

Declarăm că produsul detaliat mai jos :  
**Mașină rotopercutoare cu acumulator (SDS-PLUS)**

**MODEL : RH20X-20**  
**FUNCȚIE : Găurire cu percuție a diverselor materiale**

Satisface cerințele directivelor Consiliului :  
**2006/42/EC, 2014/30/EU**  
**2011/65/EU & (EU)2015/863**

Corespunde standardelor :  
**EN 62841-1, EN IEC 62841-2-6,**  
**EN IEC 55014-1, EN IEC 55014-2,**  
**EN IEC 63000**

**Persoana împuternicită să întocmească dosarul tehnic,**  
**Nume : Hyundae Kim**  
**Abordare : HYUNDAI Corporation Holdings Europe**  
**65824 Schwalbach am Taunus, Germany**

Director general

Jaiwon Hur

Manager de proiect

Sungwoo Hong

Data : 2024.09.25

## AKKUMULÁTOROS FÚRÓKALAPÁCS (SDS+)

# EREDETI HASZNÁLATI UTASÍTÁS TERMÉKBIZTONSÁG ELEKTROMOS KÉZISZERSZÁMOK BIZTONSÁGOS HASZNÁLATÁVAL KAPCSOLATOS ÁLTALÁNOS FIGYELMEZTETÉSEK

 **FIGYELEM!** Olvassa el az összes, ehhez az elektromos kéziszerszámmal szembe fordított mellékelt biztonsági figyelmeztetést, utasítást és részletes ismertetést, illetve tekintse meg az ábrákat. Az alább felsorolt utasítások bármelyikének figyelmen kívül hagyása áramütést, tüzet és/vagy súlyos testi sérüléseket eredményezhet.

Őrizzen meg minden figyelmeztetést és utasítást, a jövőben szüksége lehet ezekre. A figyelmeztetésekben használt „elektromos kéziszerszám” kifejezés az ön hálózatról üzemeltetett (vezetékes) elektromos kéziszerszámmal vagy akkumulátoros (vezeték nélküli) elektromos kéziszerszámmal vonatkozik.

### 1. A munkaterület biztonsága

- A munkaterületet tartsa tisztán és jól megvilágítva.** A zsúfolt vagy sötét munkaterület balesetveszélyeztetéssel járhat.
- Ne üzemeltessen elektromos kéziszerszámot robbanékony légkörben,** például gyúlékony folyadékok, gázok vagy por jelenléte mellett. Az elektromos kéziszerszámok használata során szikrák keletkeznek, amelyek hatására a por vagy gáz kigyulladhat.
- Elektromos kéziszerszámok működtetése közben tartsa távol a gyermekeket és báméskodókat.** A figyelem elterelése kontrollvesztést eredményezhet.

### 2. Elektromos biztonság

- Az elektromos kéziszerszámok dugójának illeszkednie kell a dugaljba.** Soha, semmilyen módon ne módosítsa a dugót.

Földelt elektromos kéziszerszámokkal ne használjon adaptert. *Ha nem módosított dugókat és megfelelő dugaljat használ, azzal csökkenti az áramütés kockázatát.*

- Ne érintse meg a földelt felületeket,** például csöveket, radiátorokat, tűzhelyeket vagy hűtőszekrényeket. *Ha a test földelt, nagyobb az áramütés kockázata.*
- Ne tegye ki esőnek vagy nedves körülményeknek az elektromos kéziszerszámokat.** *Ha egy elektromos kéziszerszámba víz kerül, megnő az áramütés kockázata.*
- Vigyázzon a szerszám kábelére.** Soha ne hordozza, húzogassa vagy húzza ki az áramból az elektromos kéziszerszámot a kábelnél fogva. A kábelt tartsa távol a hőtől, olajtól, éles peremektől vagy mozgó részekről. *A sérült vagy összegubancolódott kábel növeli az áramütés kockázatát.*
- Ha az elektromos kéziszerszámot szabadteremben üzemelteti, használjon külső használatra alkalmas hosszabbítót.** *A külső használatra alkalmas kábel használatával csökken az áramütés kockázata.*
- Ha elkerülhetetlen, hogy az elektromos kéziszerszámot nedves helyen működtesse, használjon maradékáramműködtetésű megszakító (RCD) védelemmel rendelkező áramforrást.** *A maradékáram-működtetésű megszakító használata csökkenti az áramütés kockázatát.*

### 3. Személyi biztonság

- Az elektromos kéziszerszám működtetése közben maradjon éber, figyeljen arra, amit csinál, és használja a józan esztét.** Ne működtesse az elektromos kéziszerszámot, ha fáradt, illetve gyógyszerek, alkohol vagy drogok hatása alatt áll. *Egy pillanatnyi figyelmeztenség az elektromos kéziszerszámok működtetése közben súlyos sérülésekhez vezethet.*
- Használjon személyi védőfelszereléseket.** Mindig használjon szemvédelmet. *A személyi védőfelszerelés, például pormaszok, csúszásmentes biztonsági lábbeli, védősisak vagy szükség esetén hallásvédelem*

- használatával csökkenthető a személyi sérülések kockázata.
- c) **Kerülje el, hogy a szerszám véletlenül működésbe lépjen. Mielőtt az elektromos kéziszerszámot áramhoz csatlakoztatná, behelyezné az akkumulátort, felvenné vagy vinné a szerszám ellenőrizze, hogy a kapcsoló “ki” helyzetbe legyen állítva. Ha a szerszám hordozásakor ujját a kapcsolón tartja, vagy áram alá helyezi a bekapcsolt készüléket, az balesetekhez vezethet.**
- d) **Mielőtt az elektromos kéziszerszámot bekapcsolná, távolítson el róla minden állítókulcsot. Ha az elektromos kéziszerszám forgórészein állítókulcs marad, az személyi sérüléshez vezethet.**
- e) **Ne próbáljon túl messzire nyúlni. Mindig vigyázzon, hogy stabilan álljon, és őrizze meg egyensúlyát. Ez segít, hogy váratlan helyzetekben uralja az elektromos kéziszerszámot.**
- f) **Viseljen megfelelő öltözetet. Ne viseljen bő ruházatot vagy hosszú ékszert. Haját, ruházatát és kesztyűjét tartsa a mozgó alkatrészekről távol. A bő ruházatot, hosszú ékszert vagy hosszú haját bekapathatják a mozgó elemek.**
- g) **Ha a szerszámhoz porszívó vagy -gyűjtő is csatlakoztatható, gondoskodjon ezek megfelelő csatlakoztatásáról és használatáról. A porgyűjtő használatával csökkenthetőek a porral kapcsolatos kockázatok.**
- h) **Ne hagyja, hogy a szerszám gyakori használata túl elbizakodottá tegye, és hogy ezáltal figyelmen kívül hagyja a szerszám biztonsági követelményeit. A másodperc töredéke is elég ahhoz, hogy egy figyelmen kívül hagyott súlyos sérüléshez vezessen.**
4. **Az elektromos kéziszerszám használata és karbantartása**
- a) **Ne erőltesse az elektromos kéziszerszámot. Mindig megfelelő elektromos kéziszerszámot használjon. Ha a megfelelő elektromos kéziszerszámot használja, azzal a rendeltetési területén jobban és biztonságosabban elvégezhető a munka.**
- b) **Ne használja az elektromos kéziszerszámot, ha azt nem lehet kikapcsolni. Ha egy elektromos kéziszerszám nem szabályozható a kapcsolóval, az veszélyes, és javításra szorul.**
- c) **Mielőtt a szerszámot beállítaná, tartozékokat cserélné, illetve tároláskor húzza ki a dugót az áramforrásból, és/ vagy vegye ki az akkumulátort az elektromos kéziszerszámából. Ezekkel a megelőző biztonsági intézkedésekkel csökken annak a kockázata, hogy a kéziszerszám véletlenül bekapcsoljon.**
- d) **Az elektromos kéziszerszámokat használaton kívül tartsa a gyermekektől távol, és ne hagyja, hogy a szerszámot vagy ezeket az utasításokat nem ismerő személyek működtessék azt. A tapasztalatlan felhasználók kezében az elektromos kéziszerszámok veszélyessé válnak.**
- e) **Tartsa karban az elektromos kéziszerszámokat. Ellenőrizze, hogy a mozgó elemek megfelelően helyezkednek-e el és nem szorultak-e be, az alkatrészek épek, és semmilyen más hiba nincs kihatással az elektromos kéziszerszám működésére. Ha sérülést talál, használat előtt javíttassa meg a szerszámot. A nem megfelelően karbantartott elektromos kéziszerszámok sok balesetet okoznak.**
- f) **A vágószerszámokat tartsa tisztán, és figyeljen, hogy élesek maradjanak. A megfelelően karbantartott, éles vágószerszámok ritkábban akadnak meg, és egyszerűbben irányíthatóak.**
- g) **Az elektromos kéziszerszámot, a kiegészítőket és fejeket használja a fenti utasításoknak megfelelően, figyelembe véve a munkakörülményeket és az elvégzendő munkát. Ha az elektromos kéziszerszámot nem rendeltetésszerűen használja, az veszélyhelyzetet teremthet.**
- h) **Őrizze szárazon, tisztán, olaj- és zsírmentesen a szerszám fogantyúit és megragadási részeit. A csúszós fogantyúk és megragadási részek főleg váratlan helyzetekben akadályozzák a szerszám**

## AKKUMULÁTOROS FÚRÓKALAPÁCS (SDS+)

biztonságos megfogását, kezelését és irányítását.

5. Az akkumulátoros kéziszerszám használata és karbantartása
- Csak a gyártó által javasolt töltővel töltsse fel.** Ha egy adott akkumulátorhoz megfelelő töltőt másik akkumulátorral használ, az tűzveszélyes lehet.
  - Az elektromos kéziszerszámokat csak a kijelölt akkumulátorokkal használja.** Ha más akkumulátorokat használ, az sérülés- és tűzveszélyes.
  - Az akkumulátorokat használaton kívül tartsa a fémtárgyaktól, például gémkapcsoktól, pénzérméktől, kulcsoktól, szögektől, csavaroktól vagy más kis fémtárgyaktól távol, mert ezek összekapcsolhatják a pólusokat.** Az akkumulátor pólusainak rövidzárlata égés- és tűzveszélyes.
  - Nem megfelelő körülmények között az akkumulátorból folyadék szivároghat; kerülje az érintkezést ezzel a folyadékkal.** Véletlen érintkezés esetén mossa le vízzel. Ha a folyadék szembe kerül, mossa ki vízzel, és forduljon orvoshoz. Az akkumulátorból szivárgó folyadék irritációt vagy égési sérülést okozhat.
  - Ne használjon károsodott vagy módosított akkucsomagot vagy szerszámot.** A károsodott vagy módosított akkucsomagok használata előreláthatatlan következményekkel jár, mert ezek felgyulladhatnak, felrobbanhatnak vagy személyi sérüléseket okozhatnak.
  - Óvja az akkucsomagot és a szerszámot a tűztől vagy a magas hőmérsékletektől.** A 130°C-t meghaladó hőmérséklet vagy tűz robbanást okozhat.
  - Tartsa be az összes újratöltési utasítást és az akkucsomagot vagy a szerszámot csak az utasításokban megadott hőmérsékleti tartományban töltsse újra.** Az előírásoktól vagy a megengedett hőmérsékleti tartománytól eltérő töltési folyamat az akkucsomag károsodását okozhatja, és növeli a tűzveszély kockázatát.

### 6. Szerviz

- Az elektromos kéziszerszámot csak képzett szerelő javíthatja megfelelő cserealkatrészekkel.** Ez biztosítja az elektromos kéziszerszám biztonságos működését.
- Soha ne szervizelje a károsodott akkucsomagokat.** A károsodott akkucsomagok szervizelését csak a gyártó vagy az erre felhatalmazott szervizközpontok hajthatják végre.

## BIZTONSÁGI ELŐÍRÁSOK A KALAPÁCSOK SZÁMÁRA

### 1. Biztonsági utasítások minden művelethez

- Viseljen fülvédőt.** A zaj halláskárosodást okozhat.
  - Ha az eszközhöz kiegészítő markolato(ka)t mellékeltek, használja az(ok)at.** A kontrollvizsgáts személyi sérülést eredményezhet.
  - Tartsa az elektromos szerszámot a szigetelt markolófelületeinél ha olyan munkát végez, ahol a befogott tartozék rejtett kábeleket vagy a készülék saját kábelét.** Ha a vágótartozék feszültség alatt álló vezetékét érint, az elektromos kéziszerszám külső fémalkatrészei feszültség alá kerülhetnek, aminek hatására a szerszám működtetője áramütést szenvedhet.
- ### 2. Biztonsági utasítások hosszú fúrókalapácsos fúrókalapácsok használatakor
- A fúrást mindig alacsony fordulatszámra kezdje, és úgy, hogy a fúróhegy érintkezzen a munkadarabbal.** Nagyobb sebességnél a fúró valószínűleg meghajlik, ha szabadon forog anélkül, hogy érintkezne a munkadarabbal, ami személyi sérülést okozhat.
  - Csak közvetlenül a fúróval gyakoroljon nyomást, és ne gyakoroljon túlzott nyomást.** A bitek meggörbülhetnek, ami törést vagy az irányítás elvesztését, személyi sérülést okozhat.

## SZIMBÓLUMOK



A sérülésveszély csökkentése érdekében a felhasználónak el kell olvasnia az utasításokat



Figyelmeztetés



Viseljen fülvédőt



Viseljen szemvédőt



Viseljen pormaszkot



A leselejtezett elektromos készülékek nem dobhatók ki a háztartási hulladékkal.

Ha van a közelben elektromos hulladék gyűjtő udvar, vigye oda a készüléket.

Az újrahasznosítási lehetőségekről tájékozódjon a helyi hatóságoknál vagy a kereskedőnél

## AKKUMULÁTOROS FÚRÓKALAPÁCS (SDS+)

### ALKATRÉSZLISTA

1. SZERSZÁMTARTÓ RÖGZÍTŐHÜVELY
2. MÉLYSÉGMÉRŐ
3. LED-LÁMPA
4. ÜZEMMÓDVÁLASZTÓ TÁRCSA
5. KAPCSOLÓ VÁLTOZTATHATÓ SEBESSÉGGEL
6. FORGÁSIRÁNY-KAPCSOLÓ
7. FŐ FOGANTYÚ
8. AKKUMULÁTOR*
9. AKKUMULÁTOR KIOLDÓ GOMB*
10. MÉLYSÉGMÉRŐ ZÁRSZEG
11. SEGÉDFOGANTYÚ

\* Az alapkivitelnek nem része az illusztrációkon vagy leírásban szereplő mindegyik tartozék.

### MŰSZAKI ADATOK





Típus megnevezése RH20X-20 (20X-20-a gép megnevezése, forgókalapács típus)

Feszültség	18V  (20V Max.)	
Üresjárat sebesség	0-1350 ford./perc	
Ütésszám	0-4700 percenkénti ütésszám	
Ütési erő	2.0J	
Fogaskos típusa	SDS-Plus	
Max. fúróteljesítmény	Acél	13mm
	Fa	28mm
	Falazat	22mm
Gép súlya (akkumulátor nélkül)	1.9kg	

### KOMPATIBILIS AKKUMULÁTOROK

Modellszám	BI20-2	BI20-4
Akkumulátor teljesítmény	2.0Ah	4.0Ah
	Nem tartalmazza	Nem tartalmazza

### KOMPATIBILIS AKKUMULÁTOR TÖLTŐK

Modellszám	C20-2	C20-4
Töltő bemenet	100-240V~50/60Hz, 55W	100-240V~50/60Hz, 95W
Töltő kimenet	20V  2.0A	20V  4.0A
Töltési idő (kb.)	1óra (2.0 Ah) 2óra (4.0 Ah)	30perc (2.0 Ah) 60perc (4.0 Ah)
A töltő védelmi osztálya	 /II	 /II
	Nem tartalmazza	Nem tartalmazza



## ZAJVÉDELMI TÁJÉKOZTATÁS

A-súlyozású hangnyomásszint	$L_{pA}$ : 85dB (A)
A-súlyozású hangerő	$L_{wA}$ : 93dB (A)
$K_{pA}$ & $K_{wA}$	3.0dB (A)
<b>Viseljen fülvédőt.</b>	

## REZGÉSÉRTÉKEK

Az EN62841 szabvány szerint meghatározott összes rezgés (háromtengelyű vektoriálisösszeg) a következő:	
Hammer fúrás betonba	Rezgés kibocsátási érték: $a_{h,HD} = 12.67m/s^2$
	Bizonytalanság $K = 1.5m/s^2$
Chiseling	Rezgés kibocsátási érték: $a_{h,ChEq} = 9.27m/s^2$
	Bizonytalanság $K = 1.5m/s^2$

A vibráció és a zaj bejelentett összértékét szabványos mérési módszerrel állapították meg, és ezeket az értékeket két szerszám összehasonlításához is fel lehet használni.

A vibráció és a zaj bejelentett összértékeit a rezgéseknek és zajjáratomnak való kitettség előzetes felbecsléséhez is fel lehet használni.

**FIGYELEM!** A kéziszerszám aktuális használatakor mérhető vibráció és zajkibocsátási értékek eltérhetnek a bejelentett értékektől, mert nagyban függnek a szerszám használati módjától és a megmunkált alkatrész típusától. Íme néhány példa és eltérő érték a szerszám használatától függően: Hogyan használják a szerszámot, milyen anyagokat vágnak vagy fúrnak.

Az eszköz jó állapotban van-e, megfelelően karbantartják-e.

Megfelelő tartozékokat használnak-e az eszközhöz, vigyáznak-e, hogy éles legyen, és jó állapotban maradjon.

A fogantyú megragadásának erősségétől és az esetleg használt vibrációs- és zajcsökkentő tartozék típusától.

A szerszámot rendeltetésszerűen, kialakításának és a jelen utasításoknak megfelelően használják-e.

**Ha a szerszámot nem kezelik megfelelően, kéz-kar vibrációs szindrómát okozhat.**

**FIGYELEM!** A pontosság érdekében az expozíciós szint becslült értékéhez a valós használati körülmények között figyelembe kell venni a működési ciklus valamennyi elemét, így azt az időt is, amikor a szerszám ki van kapcsolva, és amikor üresjáratban működik. Ez a teljes munkaidőszak viszonylatában jelentősen csökkentheti az expozíciós szintet.

A vibrációnak és zajnak való kitettség kockázatának csökkentése.

MINDIG éles vésőt, pengét, és hegyes fűrófejet használjon.

Az eszközt jelen utasításoknak megfelelően használatban tartva, és vigyázzon a megfelelő kenésre (ahol erre szükség van).

Ha a szerszám rendszeres használatát tervezik, akkor megéri a vibráció- és zajcsökkentő tartozékok beszerzése.

Úgy tervezze meg a munkáját, hogy a magas rezgésszámú eszközök használatát igénylő feladatokat több napra ossza el.

## TARTOZÉKOK

Segédfogantyú	1
Mélységmérő	1

Javasoljuk, hogy a tartozékokat ugyanabból a boltból vásárolja meg, ahol a szerszámot is vásárolta. További részleteket a tartozék csomagolásán talál. Kérjen segítséget és tanácsot a bolti eladóktól.

## AKKUMULÁTOROS FÚRÓKALAPÁCS (SDS+)

### HASZNÁLATI UTASÍTÁSOK



**MEGJEGYZÉS:** A szerszám használata előtt olvassa el figyelmesen a használati útmutatót.

#### RENDELTESSZERŰ HASZNÁLAT

A gép betonban, téglában kalapácsoló fúráshoz és véséshez készült. Emellett alkalmas ütés nélküli fúrásra fa-, fém-, kerámia- és műanyagfelületeken is.

#### ÜZEMBE HELYEZÉS ELŐTT

##### 1. AKKUMULÁTORCSOMAG ELTÁVOLÍTÁSA ÉS TELEPÍTÉSE (NEM TARTOZÉK) (LÁSD AZ ÁBRA. A1, A2)

Először nyomja meg erősen az akkumulátorcsomag kioldógombját, majd csúsztassa ki az akkumulátorcsomagot a szerszámából. Csúsztassa fel a teljesen feltöltött akkumulátorcsomagot a szerszámra elegendő erővel, amíg kattanással be nem helyezkedik.

##### 2. SEGÉDKARRA FELTÉTEL (LÁSD AZ ÁBRA. B)

A segédkar lazításához forgassa el az óramutató járásával megegyező irányba. Csúsztassa fel a kart a kalapácsra, majd forgassa el a kívánt munkapozícióba. A segédkar rögzítéséhez forgassa el a kart óramutató járásával ellentétes irányba.

**MEGJEGYZÉS:** Ezt a kart mindig használni kell a szerszám teljes ellenőrzése érdekében.

##### 3. A MÉLYSÉGMÉRŐ FELSZERELÉSE (LÁSD AZ ÁBRA. C)

Lazítsa meg a mélységmérőt az óramutató járásával megegyező irányban történő elforgatással.

Csúsztassa a mélységmérőt addig, amíg a mélységmérő vége és a fúró végének távolsága egyenlő a fúrás/köszörülés mélységével, amelyet el szeretne érni.

Ezután rögzítse a mélységmérőt az óramutató járásával ellentétes irányban történő elforgatással.

##### 4. FÚRÓSZÁR BEHELYEZÉSE ÉS ELTÁVOLÍTÁSA (NEM TARTOZÉK) (LÁSD AZ ÁBRA. D1, D2)

Szerszámcsere közben ügyeljen arra, hogy a porvédő sapka ne sérüljön meg.

###### - Behelyezés

A behelyezés előtt tisztítsa meg és enyhén olajozza meg a fúrószárát. Helyezze be a pormentes bitet a bit-tartóba, és csavarásos mozdulattal forgassa be, amíg be nem záródik. A fúrószár magától rögzül. Ellenőrizze a rögzítést a szerszámra való ráhúzással.

###### - Eltávolítás

Húzza vissza a szerszám tartó rögzítőhüvelyét, és húzza ki a szerszámot.



**FIGYELEM:** Az Ön új forgókalapácsa nagy erőt fejt ki, hogy gyorsan és hatékonyan végezze el a munkáját. Ezek az erők a gyengébb minőségű SDS fúrószárak törését és a tokmányban való elakadását okozhatják. Ezért javasoljuk, hogy csak kiváló minőségű SDS fúrószárak használhatók ezzel a szerszámmal.

#### MŰKÖDTETÉS

##### 1. FORDULTÁSZÁM SZABÁLYOZÓS FŐKAPCSOLÓ (LÁSD AZ ÁBRA. E)

A szerszám gép indításához nyomja le a főkapcsolót, a gép leállításához pedig engedje el. Ez a szerszám fordulatszám szabályozós kapcsolóval rendelkezik, amely nagyobb fordulatszámot biztosít megnövelt főkapcsolóra gyakorolt nyomással, vagy alacsonyabb fordulatszámot biztosít csökkentett főkapcsolóra gyakorolt nyomással.

##### 2. KAPCSOLÓ ZÁROLÁSA

A főkapcsoló OFF állásban zárolható. Ez segít a használaton kívüli véletlen indítás lehetőségének csökkentését. A főkapcsoló zárolásához helyezze a forgásirány-kapcsolót középső állásba.

##### 3. FORGÁSIRÁNY-KAPCSOLÓ (LÁSD AZ ÁBRA. E)

Előrefelé forgatás: A fúráshoz nyomja előre a "◀◀" gombot a szerszámtest hátsó oldaláról az elülsőre.

Fordított irányú forgatás: Húzza visszafelé a "▶▶" gombot a szerszámtest elülső oldaláról a

hátsóra a fúrószárazak.

**FIGYELEM:** Soha ne változtassa meg a forgásirányt, amíg a szerszám forog, várjon, amíg megáll.

#### 4. MŰKÖDÉSI MÓD KIVÁLASZTÁSA (LÁSD AZ ÁBRA. F)

A sebességváltó működését minden alkalmazás esetén a funkcióválasztó tárcsával állíthatja be. A funkciók közötti váltáshoz forgassa el a funkcióválasztó kapcsoló tárcsát a kívánt működési módra.

**FIGYELEM:** A működési módválasztó kapcsolót csak álló helyzetben szabad működtetni.

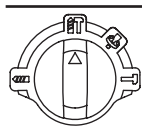

A beton, falazat egyidejű fúrására és beütésére alkalmas működési mód

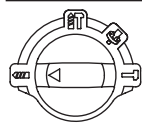

Az acélba, fába és műanyagba történő fúrásra alkalmas működési mód

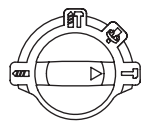

Vésésre alkalmas működési mód

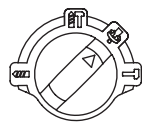

A vésés tokmánszögének beállítására szolgáló működési mód

**MEGJEGYZÉS:** Válassza ki először ezt a "☸" működési módot, állítsa be a tokmány szögét a kívánt irányba. Ezután válassza ki a "↗", végezze el a vésési munkát.

#### 5. A LED LÁMPA HASZNÁLATA

A fény bekapcsolásához egyszerűen nyomja meg az EIN/ AUS kapcsolót. Amikor elengedi az EIN/ AUS kapcsolót, a világítás kikapcsol. A LED világítás növeli a láthatóságot - kiváló sötét vagy zárt területeken. A LED jelzi az akkumulátor töltöttségét is. Amikor az energia szint alacsony lesz, villogni fog.

#### 6. TÚLTERHELÉS ÉRZÉKELŐ

- 1) Ha a szerszám befogása megszorul vagy elakad, a hajtás megszakad a fűrő orsó felé. A fellépő erők miatt mindig erősen tartsa a szerszámot mindkét kézzel, és biztosítsa a stabil állást.
- 2) Ha a szerszám elakad, kapcsolja ki a gépet, majd lazítsa meg a szerszám befogását. Amikor a gépet bekapcsolja, miközben a fúrószerszám el van akadva, magas reakciós forgatónyomatékok léphetnek fel.

#### 7. HŐMÉRSÉKLETFÜGGŐ TÚLTERHELÉS ELLENI VÉDELEM

Rendeltetészerű használat esetén az elektromos szerszám nem lehet túlterhelésnek kitéve. Ha a terhelés túl nagy, vagy az akkumulátor megengedett 75 °C-os hőmérsékletét túllépi, az elektronikus vezérlés kikapcsolja az elektromos szerszámot, amíg a hőmérséklet ismét az optimális hőmérsékleti tartományba nem kerül.

#### 8. MÉLYKISÜLÉS ELLENI VÉDELEM

A Li-ion akkumulátort a „kisütésvédelmi rendszer” védi a mélykisülés ellen. Ha az akkumulátor lemerül, a gép egy védőáramkör segítségével kikapcsol: A behelyezett szerszám nem forog tovább.

## AZ ESZKÖZ HASZNÁLATÁVAL KAPCSOLATOS JAVASLATOK

Amennyiben a szerszám túlságosan felmelegedik, állítsa maximális sebességre, és járassa terhelés nélkül 2-3 percig a motor lehűlése érdekében. Betonhoz és falazathoz mindig SDS-karbid anyagú fúrószárazat használjon.

Fémhez kizárólag jó állapotú HSS fúrószárazat használjon. Mielőtt nagy átmérőjű lyukat fúrna, ha lehetséges, előbb fúrjon egy kisebb lyukat.

## AKKUMULÁTOROS FÚRÓKALAPÁCS (SDS+)

### KARBANTARTÁS

**Bármilyen állítás, javítás vagy karbantartási művelet előtt vegye ki a szerszámból az akkumulátort.**

Az elektromos kéziszerszámot nem szükséges megkenni vagy karbantartani.



A szerszám nem tartalmaz a felhasználó által javítható alkatrészeket. Soha ne használjon vizet vagy vegyi tisztítószeret a szerszám tisztításához. Törölje tisztára egy száraz ronggyal. A szerszámot mindig száraz helyen tárolja. Tartsa tisztán a motor szellőzőnyílásait. Minden szabályozóeszközt tartson pormentesen. A szellőzőnyílásokon keresztül néha szikrák láthatók. Ez természetes, nem okoz kárt az elektromos kéziszerszámban.

#### **Akkus kéziszerszámokra vonatkozó figyelmeztetések**

A szerszámot és az akkumulátort csak 0-45°C közötti hőmérsékleti tartományban szabad használni és tárolni.

Az akkumulátor újratöltéséhez ajánlott hőmérsékleti tartomány 0-40°C között található.

### KÖRNYEZETVÉDELEM

 A leselejtezett elektromos készülékek nem dobhatók ki a háztartási hulladékkal. Ha  van a közelben elektromos hulladék gyűjtő udvar, vigye oda a készüléket. Az újrahasznosítási lehetőségekről tájékozódjon a helyi hatóságoknál vagy a kereskedőnél.

# EC megfelelőségi nyilatkozat



Mi : HYUNDAI Corporation Holdings Europe  
Am Kronberger Hang 2A, 65824, Schwalbach am Taunus  
Germany

Kijelentjük, hogy az alábbi részletezett termék :  
**Akkumulátoros fűrókalapács (SDS+)**

**MODELL : RH20X-20**  
**FUNKCIÓ : Különböző anyagok ütfúrása**

Megfelel a Tanács irányelveinek követelményeinek :  
**2006/42/EC, 2014/30/EU**  
**2011/65/EU & (EU)2015/863**

A szabványok megfelelnek az :  
**EN 62841-1, EN IEC 62841-2-6,**  
**EN IEC 55014-1, EN IEC 55014-2,**  
**EN IEC 63000**

A műszaki dokumentáció összeállítására jogosult személy,  
Név : Hyundae Kim  
Cím : HYUNDAI Corporation Holdings Europe  
65824 Schwalbach am Taunus, Germany

HU

Ügvezető igazgató

Jaiwon Hur

Projektmenedzser

Sungwoo Hong

Dátum : 2024.09.25

## ΠΕΡΙΣΤΡΟΦΙΚΟ ΣΦΥΡΙ ΜΠΑΤΑΡΙΑΣ (SDS-PLUS)

### ΟΔΗΓΙΕΣ ΑΣΦΑΛΕΙΑΣ ΠΡΟΪΟΝΤΟΣ - ΓΕΝΙΚΕΣ ΠΡΟΕΙΔΟΠΟΙΗΣΕΙΣ ΑΣΦΑΛΕΙΑΣ ΕΡΓΑΛΕΙΩΝ



**ΠΡΟΕΙΔΟΠΟΙΗΣΗ!** Διαβάστε όλες τις προειδοποιήσεις ασφαλείας και όλες τις οδηγίες. *Η μη τήρηση των προειδοποιήσεων και των οδηγιών μπορεί να οδηγήσει σε ηλεκτροπληξία, πυρκαγιά και/ή σοβαρό τραυματισμό.*

Αποθηκεύστε όλες τις προειδοποιήσεις και τις οδηγίες για μελλοντική αναφορά.

*Ο όρος "ηλεκτρικό εργαλείο" στις προειδοποιήσεις αναφέρεται στο ηλεκτρικό εργαλείο που λειτουργεί από το δίκτυο (με καλώδιο) ή στο ηλεκτρικό εργαλείο που λειτουργεί με μπαταρία (ασύρματο).*

#### 1. ΑΣΦΑΛΕΙΑ ΧΩΡΟΥ ΕΡΓΑΣΙΑΣ

- α) Διατηρείτε τον χώρο εργασίας καθαρό και καλά φωτισμένο. Ακατάστατες ή σκοτεινές περιοχές προκαλούν ατυχήματα.
- β) Μη χρησιμοποιείτε ηλεκτρικά εργαλεία σε εκρηκτικές ατμόσφαιρες, όπως παρουσία εύφλεκτων υγρών, αερίων ή σκόνης. Τα ηλεκτρικά εργαλεία δημιουργούν σπινθήρες που μπορεί να αναφλέξουν τη σκόνη ή τις αναθυμιάσεις.
- γ) Κρατάτε μακριά παιδιά και παρευρισκόμενους όταν χειρίζεστε ένα ηλεκτρικό εργαλείο. Οι περιστασιοί μπορεί να σας κάνουν να χάσετε τον έλεγχο.

#### 2. ΗΛΕΚΤΡΙΚΗ ΑΣΦΑΛΕΙΑ

- α) Τα βύσματα του ηλεκτρικού εργαλείου πρέπει να ταιριάζουν με την πρίζα. Ποτέ μην τροποποιείτε το βύσμα με κανέναν τρόπο. Μη χρησιμοποιείτε βύσματα προσαρμογέα με γειωμένα (γειωμένα) ηλεκτρικά εργαλεία. Τα μη τροποποιημένα βύσματα και οι αντίστοιχες πρίζες θα μειώσουν τον κίνδυνο ηλεκτροπληξίας.
- β) Αποφύγετε την επαφή του σώματος με γειωμένες ή γειωμένες επιφάνειες, όπως σωλήνες, καλοριφέρ, κουζίνες και ψυγεία. Υπάρχει αυξημένος κίνδυνος ηλεκτροπληξίας εάν το σώμα σας είναι γειωμένο ή γειωμένο.
- γ) Μην εκθέτετε τα ηλεκτρικά εργαλεία σε βροχή ή υγρές συνθήκες. Η είσοδος νερού σε ένα ηλεκτρικό εργαλείο αυξάνει τον κίνδυνο ηλεκτροπληξίας.
- δ) Μην κάνετε κατάχρηση του καλώδιου. Μην χρησιμοποιείτε ποτέ το καλώδιο για τη

μεταφορά, το τράβηγμα ή την αποσύνδεση του ηλεκτρικού εργαλείου. Κρατήστε το καλώδιο μακριά από θερμότητα, λάδι, αιχμηρές άκρες ή κινούμενα μέρη. Τα κατεστραμμένα ή μπερδεμένα καλώδια αυξάνουν τον κίνδυνο ηλεκτροπληξίας.

- ε) Όταν χρησιμοποιείτε ένα ηλεκτρικό εργαλείο σε εξωτερικό χώρο, χρησιμοποιήστε ένα καλώδιο προέκτασης κατάλληλο για εξωτερική χρήση. Η χρήση καλώδιου κατάλληλου για εξωτερική χρήση μειώνει τον κίνδυνο ηλεκτροπληξίας.
- στ) Εάν η λειτουργία ενός ηλεκτρικού εργαλείου σε υγρό μέρος είναι αναπόφευκτη, χρησιμοποιήστε μια προστατευμένη τροφοδοσία συσκευής υπολειπόμενου ρεύματος (RCD). Η χρήση RCD μειώνει τον κίνδυνο ηλεκτροπληξίας.

#### 3. ΠΡΟΣΩΠΙΚΗ ΑΣΦΑΛΕΙΑ

- α) Μείνετε σε εγρήγορση, παρακολουθήστε τι κάνετε και χρησιμοποιήστε την κοινή λογική όταν χειρίζεστε ένα ηλεκτρικό εργαλείο. Μη χρησιμοποιείτε ηλεκτρικό εργαλείο ενώ είστε κουρασμένοι ή υπό την επήρεια ναρκωτικών, αλκοόλ ή φαρμάκων. *Μια στιγμή απροσεξίας κατά τη λειτουργία των ηλεκτρικών εργαλείων μπορεί να οδηγήσει σε σοβαρό προσωπικό τραυματισμό.*
- β) Χρησιμοποιήστε μέσα ατομικής προστασίας. **Να φοράτε πάντα προστατευτικά για τα μάτια.** Ο προστατευτικός εξοπλισμός όπως η μάσκα για τη σκόνη, τα αντιπολιοθητικά παπούτσια ασφαλείας, το σκληρό καπέλο ή η προστασία ακοής που χρησιμοποιείται για τις κατάλληλες συνθήκες θα μειώσει τους σωματικούς τραυματισμούς.
- γ) Αποτρέψτε την ακούσια εκκίνηση. Βεβαιωθείτε ότι ο διακόπτης είναι στη θέση off πριν συνδέσετε την πηγή τροφοδοσίας ή/και την μπαταρία, προτού σηκώσετε ή μεταφέρετε το εργαλείο. *Η μεταφορά ηλεκτρικών εργαλείων με το δάχτυλο σας στον διακόπτη ή η ενεργοποίηση ηλεκτρικών εργαλείων που έχουν ενεργοποιημένο τον διακόπτη προκαλεί ατυχήματα.*
- δ) Αφαιρέστε οποιοδήποτε κλειδί ρύθμισης ή κλειδί πριν ενεργοποιήσετε το ηλεκτρικό εργαλείο. Ένα κλειδί ή ένα κλειδί που έχει μείνει συνδεδεμένο σε ένα περιστρεφόμενο μέρος του ηλεκτρικού εργαλείου μπορεί να προκαλέσει τραυματισμό.
- ε) Μην υπερβαίνετε. Διατηρήστε τη σωστή βάση και την ισορροπία ανά πάσα στιγμή. Αυτό επιτρέπει καλύτερο έλεγχο του ηλεκτρικού

εργαλείου σε απροσδόκητες καταστάσεις.

- στ) **Ντυθείτε σωστά. Μη φοράτε φαρδιά ρούχα ή κοσμήματα.** Κρατήστε τα μαλλιά, τα ρούχα και τα γάντια σας μακριά από κινούμενα μέρη. Φαρδιά ρούχα, κοσμήματα ή μακριά μαλλιά μπορούν να πιαστούν σε κινούμενα μέρη.
- ζ) **Εάν παρέχονται συσκευές για τη σύνδεση εγκαταστάσεων εξαγωγής και συλλογής σκόνης, βεβαιωθείτε ότι είναι συνδεδεμένες και χρησιμοποιούνται σωστά.** Η χρήση της συλλογής σκόνης μπορεί να μειώσει τους κινδύνους που σχετίζονται με τη σκόνη.
- η) **Μην αφήνετε την εξοικείωση που αποκτάται από τη συχνή χρήση εργαλείων να σας επιτρέπει να εφησυχάζεστε και να αγνοείτε τις αρχές ασφάλειας του εργαλείου.** Μια απρόσεκτη ενέργεια μπορεί να προκαλέσει σοβαρό τραυματισμό μέσα σε ένα κλάσμα του δευτερολέπτου.

#### 4. ΧΡΗΣΗ ΚΑΙ ΦΡΟΝΤΙΔΑ

- α) **Μην πιέζετε το ηλεκτρικό εργαλείο.** Χρησιμοποιήστε το σωστό ηλεκτρικό εργαλείο για την εφαρμογή σας. Το σωστό ηλεκτρικό εργαλείο θα κάνει τη δουλειά καλύτερα και ασφαλέστερα με τον ρυθμό για τον οποίο σχεδιάστηκε.
- β) **Μην χρησιμοποιείτε το ηλεκτρικό εργαλείο εάν ο διακόπτης δεν τον ανάβει και δεν το απενεργοποιεί.** Οποιοδήποτε ηλεκτρικό εργαλείο δεν μπορεί να ελεγχθεί με το διακόπτη είναι επικίνδυνο και πρέπει να επισκευαστεί.
- γ) **Αποσυνδέστε το φως από την πηγή τροφοδοσίας και/ή την μπαταρία από το ηλεκτρικό εργαλείο πριν κάνετε οποιοδήποτε ρυθμίσεις, αλλάξετε εξαρτήματα ή αποθηκεύσετε ηλεκτρικά εργαλεία.** Τέτοια προληπτικά μέτρα ασφαλείας μειώνουν τον κίνδυνο τυχαίας εκκίνησης του ηλεκτρικού εργαλείου.
- δ) **Αποθηκεύστε τα ηλεκτρικά εργαλεία σε αδράνεια μακριά από παιδιά και μην επιτρέψετε σε άτομα που δεν είναι εξοικειωμένα με το ηλεκτρικό εργαλείο ή αυτές τις οδηγίες για να λειτουργήσει το ηλεκτρικό εργαλείο.** Τα ηλεκτρικά εργαλεία είναι επικίνδυνα στα χέρια μη εκπαιδευμένων χρηστών.
- ε) **Συντήρηση ηλεκτρικών εργαλείων.** Ελέγξτε για κακή ευθυγράμμιση ή πρόσδεση κινητών μερών, θραύση εξαρτημάτων και οποιαδήποτε άλλη κατάσταση που μπορεί να επηρεάσει τη λειτουργία του ηλεκτρικού εργαλείου. Εάν έχει υποστεί ζημιά, επισκεύαστε το ηλεκτρικό εργαλείο πριν

από τη χρήση. Πολλά ατυχήματα προκαλούνται από κακοσυντηρημένα ηλεκτρικά εργαλεία.

- στ) **Διατηρείτε τα κοπτικά εργαλεία αιχμηρά και καθαρά.** Τα σωστά συντηρημένα εργαλεία κοπής με αιχμηρές ακμές κοπής είναι λιγότερο πιθανό να δέσουν και είναι πιο εύκολο να ελεγχθούν.
- ζ) **Χρησιμοποιήστε το ηλεκτρικό εργαλείο, τα εξαρτήματα και τις μύτες εργαλείων κ.λπ. σύμφωνα με αυτές τις οδηγίες, λαμβάνοντας υπόψη τις συνθήκες εργασίας και τις εργασίες που πρέπει να εκτελεστούν.** Η χρήση του ηλεκτρικού εργαλείου για λειτουργικές διαφορικές από αυτές που προορίζονται μπορεί να οδηγήσει σε επικίνδυνη κατάσταση.
- η) **Διατηρείτε τις λαβές και τις επιφάνειες λαβής στεγνές, καθαρές και απαλλαγμένες από λάδια και λίπη.** Οι ολισθηρές λαβές και οι επιφάνειες λαβής δεν επιτρέπουν τον ασφαλή χειρισμό και έλεγχο του εργαλείου σε απροσδόκητες καταστάσεις.

#### 5. ΧΡΗΣΗ ΚΑΙ ΦΡΟΝΤΙΔΑ ΜΠΑΤΑΡΙΑΣ.

- α) **Επαναφορτίστε μόνο με τον φορτιστή που καθορίζεται από τον κατασκευαστή.** Ένας φορτιστής που είναι κατάλληλος για έναν τύπο μπαταρίας μπορεί να δημιουργήσει κίνδυνο πυρκαγιάς όταν χρησιμοποιείται με άλλη μπαταρία.
- β) **Χρησιμοποιείτε ηλεκτρικά εργαλεία μόνο με ειδικά καθορισμένα πακέτα μπαταριών.** Η χρήση οποιασδήποτε άλλης μπαταρίας μπορεί να δημιουργήσει κίνδυνο τραυματισμού και πυρκαγιάς.
- γ) **Όταν η μπαταρία δεν χρησιμοποιείται, κρατήστε την μακριά από άλλα μεταλλικά αντικείμενα, όπως συνδετήρες, κέρματα, κλειδιά, καρφιά, βίδες ή άλλα μικρά μεταλλικά αντικείμενα, που μπορούν να κάνουν σύνδεση από τον έναν ακροδέκτη στον άλλο.** Το βραχυκύκλωμα μεταξύ των ακροδεκτών της μπαταρίας μπορεί να προκαλέσει εγκαύματα ή πυρκαγιά.
- δ) **Κάτω από καταχρηστικές συνθήκες, μπορεί να εκτοξευθεί υγρό από την μπαταρία.** Αποφύγετε την επαφή. Εάν συμβεί κατά λάθος επαφή, ξεπλύνετε με νερό. Εάν το υγρό έρθει σε επαφή με τα μάτια, ζητήστε επιπλέον ιατρική βοήθεια. Το υγρό που εκτοξεύεται από την μπαταρία μπορεί να προκαλέσει ερεθισμό ή εγκαύματα.
- ε) **Μην χρησιμοποιείτε μπαταρία ή εργαλείο που είναι κατεστραμμένο ή τροποποιημένο.** Σκάρτος ή τροποποιημένες μπαταρίες μπορεί

## ΠΕΡΙΣΤΡΟΦΙΚΟ ΣΦΥΡΙ ΜΠΑΤΑΡΙΑΣ (SDS-PLUS)

να παρουσιάσουν απρόβλεπτη συμπεριφορά με αποτέλεσμα πυρκαγιά, έκρηξη ή κίνδυνο τραυματισμού.

- στ) Μην εκθέτετε μια μπαταρία ή ένα εργαλείο σε φωτιά ή υπερβολική θερμοκρασία. Η έκθεση στη φωτιά ή σε θερμοκρασία άνω των 130 °C μπορεί να προκαλέσει έκρηξη.
- ζ) Ακολουθήστε όλες τις οδηγίες φόρτισης και μη φορτίζετε τη μπαταρία ή το εργαλείο εκτός του εύρους θερμοκρασίας που καθορίζεται στις οδηγίες. Η ακατάλληλη φόρτιση ή σε θερμοκρασίες εκτός του καθορισμένου εύρους μπορεί να καταστρέψει την μπαταρία και να αυξήσει τον κίνδυνο πυρκαγιάς.

### 6. ΕΠΙΣΚΕΥΕΣ

- α) Αναθέστε το σέρβις του ηλεκτρικού σας εργαλείου σε εξειδικευμένο επισκευαστή χρησιμοποιώντας μόνο πανομοιότυπα ανταλλακτικά. Αυτό θα εξασφαλίσει τη διατήρηση της ασφάλειας του ηλεκτρικού εργαλείου.
- β) Μην επισκευάζετε ποτέ κατεστραμμένες μπαταρίες. Αν αυτό χρειαστεί θα πρέπει να γίνει από Εξουσιοδοτημένο τεχνικό !

## ΑΣΦΑΛΕΙΑ & ΠΡΟΕΙΔΟΠΟΙΗΣΕΙΣ ΚΡΟΥΣΤΙΚΟΥ

1) Οδηγίες ασφαλείας για όλες τις λειτουργίες.

- α) Να φοράτε προστατευτικά αυτιών. Η έκθεση σε θόρυβο μπορεί να προκαλέσει απώλεια ακοής.
- β) Χρησιμοποιήστε βοηθητικές λαβές, εάν παρέχονται με το εργαλείο. Η απώλεια ελέγχου μπορεί να προκαλέσει προσωπικό τραυματισμό.
- γ) Κρατήστε το ηλεκτρικό εργαλείο από μονωμένες επιφάνειες λαβής, όταν εκτελείτε μια εργασία όπου το κοπτικό εξάρτημα μπορεί να έρθει σε επαφή με κρυφή καλωδίωση ή το δικό του καλώδιο. Το κοπτικό εξάρτημα που έρχεται σε επαφή με ένα "ζωντανό" καλώδιο μπορεί να κάνει τα εκτεθειμένα μεταλλικά μέρη του ηλεκτρικού εργαλείου "ζωντανά" και θα μπορούσε να προκαλέσει ηλεκτροπληξία στον χειριστή.
- 2) Οδηγίες ασφαλείας κατά τη χρήση μακριών κρουστικών τρυπανιών.
- α) Πάντα να ξεκινάτε το τρύπημα με χαμηλή ταχύτητα και με το άκρο του τρυπήματος σε επαφή με το τεμάχιο εργασίας.

Σε υψηλότερες ταχύτητες, το μύτη είναι πιθανό να λυγίσει εάν αφεθεί να περιστραφεί ελεύθερα χωρίς να έρθει σε επαφή με το τεμάχιο εργασίας, με αποτέλεσμα τραυματισμό.

- β) Ασκήστε πίεση μόνο σε ευθεία γραμμή με τη μύτη και μην ασκείτε υπερβολική πίεση. Τα κομμάτια μπορεί να λυγίσουν, προκαλώντας σπασίμο ή απώλεια ελέγχου, με αποτέλεσμα προσωπικό τραυματισμό.

## ΣΥΜΒΟΛΑ



Για να μειώσετε τον κίνδυνο τραυματισμού, ο χρήστης πρέπει να διαβάσει το εγχειρίδιο οδηγιών



ΠΡΟΕΙΔΟΠΟΙΗΣΗ!



Φοράτε εξοπλισμό προστασίας ακοής



Φοράτε εξοπλισμό προστασίας ματιών



Φοράτε μάσκα σκόνης



Τα απόβλητα ηλεκτρικών προϊόντων πρέπει να μην απορρίπτεται μαζί με τα οικιακά απορρίμματα. Ανακυκλώστε όπου υπάρχουν εγκαταστάσεις. Επικοινωνήστε με τις τοπικές αρχές ή τον πωλητή λιανικής για συμβουλές ανακύκλωσης



## ΛΙΣΤΑ ΕΞΑΡΤΗΜΑΤΩΝ

1. ΣΗΜΕΙΟ ΚΛΕΙΔΩΜΑΤΟΣ ΤΣΟΚ
2. ΜΕΤΡΗΤΗΣ ΒΑΘΟΥΣ
3. LED ΛΥΧΝΙΑ
4. ΔΙΑΚΟΠΤΗΣ ΕΠΙΛΟΓΗΣ ΛΕΙΤΟΥΡΓΙΑΣ
5. ΟΝ/OFF ΔΙΑΚΟΠΤΗΣ ΜΕ ΕΠΙΛΟΓΗ ΤΑΧΥΤΗΤΑΣ
6. ΔΙΑΚΟΠΤΗΣ ΕΠΙΛΟΓΗΣ ΠΕΡΙΣΤΡΟΦΗΣ
7. ΚΥΡΙΑ ΛΑΒΗ
8. ΜΠΑΤΑΡΙΑ*
9. ΚΟΥΜΠΙ ΑΠΕΛΕΥΘΕΡΩΣΗΣ ΜΠΑΤΑΡΙΑΣ *
10. ΚΛΕΙΔΩΜΑ ΒΑΘΟΜΕΤΡΗΤΗ
11. ΔΕΥΕΡΕΥΟΥΣΑ ΛΑΒΗ

\* Δεν περιλαμβάνονται όλα τα εξαρτήματα που απεικονίζονται ή περιγράφονται στην τυπική παράδοση.

## ΤΕΧΝΙΚΑ ΧΑΡΑΚΤΗΡΙΣΤΙΚΑ

Τύπος RH20X-20 (20X-20-ονομασία μηχανήματος, αντιπροσωπευτικό περιστροφικού σφυριού)





Ταση	18V  (20V Max.)	
Μεγιστη ταχυτητα	0-1350 /min	
Ρυθμος κρουσης	0-4700 bpm	
Ενεργεια κρουσης	2.0J	
Τυπος τσοκ	SDS-Plus	
Μεγιστη διατρηση	Ατσαλι	13mm
	Ξυλο	28mm
	Τσιμεντο	22mm
Βαρος χωρις μπαταρια	1.9kg	

## ΚΑΤΑΛΛΗΛΕΣ ΜΠΑΤΑΡΙΕΣ

Κωδικος ειδους	BI20-2	BI20-4
Χωρητικοτητα	2.0Ah	4.0Ah
	Δεν περιλαμβάνονται	Συνιστάται (Δεν περιλαμβάνεται)

GR

## ΚΑΤΑΛΛΗΛΟΙ ΦΟΡΤΙΣΤΕΣ

Κωδικος ειδους	C20-2	C20-4
Ταση εισοδου	100-240V~50/60Hz, 55W	100-240V~50/60Hz, 95W
Ταση εξοδου	20V  2.0A	20V  4.0A
Χρονος φορτισης	1hr (2.0 Ah) 2hrs (4.0 Ah)	30mins (2.0 Ah) 60mins (4.0 Ah)
Κλαση προστασιας	 /II	 /II
	Δεν περιλαμβάνονται	Δεν περιλαμβάνονται

## ΠΕΡΙΣΤΡΟΦΙΚΟ ΣΦΥΡΙ ΜΠΑΤΑΡΙΑΣ (SDS-PLUS)

### ΠΛΗΡΟΦΟΡΙΕΣ ΘΟΥΡΥΒΟΥ

Σταθμισμένη ηχητική πίεση	$L_{pA}$ : 85dB (A)
Σταθμισμένη ηχητική ισχύς	$L_{wA}$ : 93dB (A)
$K_{pA}$ & $K_{wA}$	3.0dB (A)
<b>Φοράτε προστασία ακοής.</b>	

### ΠΛΗΡΟΦΟΡΙΕΣ ΔΟΝΗΣΕΩΝ

Συνολικές τιμές κραδασμών (τριαξονικό διανυσματικό άθροισμα) που προσδιορίζονται σύμφωνα με το EN 62841:	
Σφυρί διάτρηση σε σκυροδέμα	Τιμές δονησεων: $a_{h,HD} = 12.67m/s^2$
	Αβεβαιότητα $K = 1.5m/s^2$
Σμίλεμα	Τιμές δονησεων: $a_{h,Cheq} = 9.27m/s^2$
	Αβεβαιότητα $K = 1.5m/s^2$

- η δηλωθείσα συνολική τιμή κραδασμών έχει μετρηθεί σύμφωνα με μια τυπική μέθοδο δοκιμής και μπορεί να χρησιμοποιηθεί για τη σύγκριση ενός εργαλείου με άλλο.
- η δηλωθείσα συνολική τιμή κραδασμών μπορεί επίσης να χρησιμοποιηθεί σε μια προκαταρκτική αξιολόγηση της έκθεσης.



**ΠΡΟΕΙΔΟΠΟΙΗΣΗ!** Η τιμή εκπομπής κραδασμών κατά την πραγματική χρήση του ηλεκτρικού εργαλείου μπορεί να διαφέρει από τη δηλωμένη τιμή ανάλογα με τους τρόπους με τους οποίους χρησιμοποιείται το εργαλείο, ανάλογα με τα ακόλουθα παραδείγματα και άλλες παραλλαγές του τρόπου χρήσης του εργαλείου:

Πώς χρησιμοποιείται το εργαλείο και τα υλικά που κόβονται. Το εργαλείο είναι σε καλή κατάσταση και καλά συντηρημένο.

Χρησιμοποιήστε το σωστό εξάρτημα για το εργαλείο και βεβαιωθείτε ότι είναι αιχμηρό και σε καλή κατάσταση.

Η στεγανότητα της λαβής στις λαβές και εάν χρησιμοποιούνται αντικραδασμικά αξεσουάρ.

Και το εργαλείο χρησιμοποιείται όπως προβλέπεται από το σχεδιασμό του και αυτές τις οδηγίες. Αυτό το εργαλείο μπορεί να προκαλέσει σύνδρομο δόνησης χεριού-βραχίονα, εάν η χρήση του δεν αντιμετωπιστεί επαρκώς.



**ΠΡΟΕΙΔΟΠΟΙΗΣΗ!** Για να είμαστε ακριβείς, μια εκτίμηση του επιπέδου έκθεσης στις πραγματικές συνθήκες χρήσης θα πρέπει επίσης να λαμβάνει υπόψη όλα τα μέρη του κύκλου λειτουργίας, όπως τους χρόνους που το εργαλείο είναι απενεργοποιημένο και όταν λειτουργεί σε αδράνεια αλλά δεν κάνει πραγματικά τη δουλειά. Αυτό μπορεί να μειώσει σημαντικά το επίπεδο έκθεσης κατά τη διάρκεια της συνολικής περιόδου εργασίας.

Βοηθεί στην ελαχιστοποίηση του κινδύνου έκθεσης σε κραδασμούς.

Συντηρήστε αυτό το εργαλείο σύμφωνα με αυτές τις οδηγίες και διατηρήστε το καλά λιπασμένο (όπου χρειάζεται). Εάν το εργαλείο πρόκειται να χρησιμοποιείται τακτικά, τότε επενδύστε σε αντικραδασμικά αξεσουάρ.

Σχεδιάστε το πρόγραμμα εργασίας σας για να διαδώσετε οποιαδήποτε χρήση εργαλείου υψηλής δόνησης σε αρκετές ημέρες.

### ΕΞΑΡΤΗΜΑΤΑ

Δευτερευοσα λαβη	1
Μετρητης βαθους διατρησης	1

Σας συνιστούμε να αγοράσετε τα αξεσουάρ σας από το ίδιο κατάστημα που σας πούλησε το εργαλείο. Ανατρέξτε στη συσκευασία των αξεσουάρ για περισσότερες λεπτομέρειες. Το προσωπικό του καταστήματος μπορεί να σας βοηθήσει και να σας προσφέρει συμβουλές.

## ΟΔΗΓΙΕΣ ΛΕΙΤΟΥΡΓΙΑΣ



**ΣΗΜΕΙΩΣΗ:** Πριν χρησιμοποιήσετε το εργαλείο, διαβάστε προσεκτικά το βιβλίο οδηγιών.

### ΠΡΟΒΛΕΠΟΜΕΝΗ ΧΡΗΣΗ

Χρησιμοποιήστε το τροχό μόνο για κοπή, και βούρτσισμα μεταλλικών και πέτρινων υλικών χωρίς τη χρήση νερού. Για την κοπή μετάλλου πρέπει να χρησιμοποιείται ειδικό προστατευτικό κοπής (εξάρτημα).

### ΠΡΙΝ ΤΗΝ ΛΕΙΤΟΥΡΓΙΑ

#### 1. ΓΙΑ ΑΦΑΙΡΕΣΗ Η ΕΓΚΑΤΑΣΤΑΣΗ ΤΗΣ ΜΠΑΤΑΡΙΑΣ (ΒΛΕΠΕ ΕΙΚΟΝΑ A1, A2)

Πιέστε σταθερά πρώτα το κουμπί απελευθέρωσης της μπαταρίας και, στη συνέχεια, σύρετε την μπαταρία έξω από το εργαλείο σας. Μετά την επαναφόρτιση, σύρετε τη μπαταρία πίσω στη θύρα μπαταρίας του εργαλείου. Μια απλή ώθηση και ελαφριά πίεση θα είναι επαρκής.

#### 2. ΕΓΚΑΤΑΣΤΑΣΗ ΤΗΣ ΒΟΗΘΗΤΙΚΗΣ ΛΑΒΗΣ (ΒΛΕΠΕ ΕΙΚΟΝΑ Β)

Για να χαλαρώσετε τη βοηθητική λαβή, περιστρέψτε τη λαβή δεξιόστροφα. Σύρετε τη λαβή πάνω στο σφυρί και περιστρέψτε στην επιθυμητή θέση εργασίας. Για να σφίξετε τη βοηθητική λαβή περιστρέφεται η λαβή αριστερόστροφα.

**ΣΗΜΕΙΩΣΗ:** Αυτή η λαβή πρέπει να χρησιμοποιείται ανά πάσα στιγμή για να διατηρείται πλήρης έλεγχος του εργαλείου.

#### 3. ΕΓΚΑΤΑΣΤΑΣΗ ΤΟΥ ΜΕΤΡΗΤΗ ΒΑΘΟΥΣ (ΒΛΕΠΕ ΕΙΚΟΝΑ Γ)

Χαλαρώστε το μετρητή βάθους περιστρέφοντας τη λαβή δεξιόστροφα.

Σύρετε το μετρητή βάθους μέχρι η απόσταση μεταξύ του άκρου του μετρητή βάθους και του άκρου του τρυπανιού να είναι ίση με το βάθος της οπής/βίδας που θέλετε να κάνετε. Στη συνέχεια, σφίξτε το μετρητή βάθους περιστρέφοντας τη λαβή αριστερόστροφα.

#### 4. ΤΟΠΟΘΕΤΗΣΗ ΚΑΙ ΑΦΑΙΡΕΣΗ ΤΡΥΠΑΝΙΟΥ ΣΕ SDS (ΔΕΝ ΠΑΡΕΧΕΤΑΙ) (ΒΛΕΠΕ ΕΙΚΟΝΑ D1, D2)

Προσέξτε να μην καταστραφεί το προστατευτικό κάλυμμα από τη σκόνη όταν αλλάζετε εργαλεία.

### - Εισαγωγή

Καθαρίστε και λαδώστε ελαφρά το κομμάτι πριν το τοποθετήσετε. Εισαγάγετε τη μύτη χωρίς σκόνη στη θήκη της μύτες με περιστροφική κίνηση μέχρι να ασφαλίσει.

Το κομμάτι κλειδώνει μόνο του. Ελέγξτε το κλειδωμα τραβώντας το εργαλείο.

### - Αφαίρεση

Τραβήξτε προς τα πίσω το χιτώνιο ασφάλισης της βάσης μύτες και τραβήξτε προς τα έξω τη μύτη.



**ΠΡΟΕΙΔΟΠΟΙΗΣΗ:** Το νέο σας περιστροφικό σφυρί δημιουργεί ισχυρές δυνάμεις για να ολοκληρώσετε τη δουλειά σας γρήγορα και αποτελεσματικά. Αυτές οι δυνάμεις μπορεί να προκαλέσουν σπάσιμο και εμπλοκή των κομματιών SDS κατώτερης ποιότητας στο σοκ. Επομένως, συνιστούμε να χρησιμοποιούνται μόνο μύτες SDS υψηλής ποιότητας με αυτό το εργαλείο.

### ΛΕΙΤΟΥΡΓΙΑ.

#### 1. ΔΙΑΚΟΠΤΗΣ ΕΝΕΡΓΟΠΟΙΗΣΗΣ/ ΑΠΕΝΕΡΓΟΠΟΙΗΣΗΣ ΜΕ ΕΛΕΓΧΟ ΜΕΤΑΒΛΗΤΩΝ ΤΑΧΥΤΗΤΩΝ (ΒΛΕΠΕ ΕΙΚ. Ε)

Πατήστε το διακόπτη on/off για να ξεκινήσετε και αφήστε τον για να σταματήσετε το εργαλείο σας. Αυτό το εργαλείο διαθέτει διακόπτη μεταβλητής ταχύτητας που παρέχει υψηλότερες ταχύτητες με αυξημένη πίεση σκανδάλης ή χαμηλότερες ταχύτητες με μειωμένη πίεση σκανδάλης - η ταχύτητα ελέγχεται μεταβάλλοντας την πίεση που εφαρμόζεται στον διακόπτη.

#### 2. ΚΛΕΙΔΩΜΑ ΔΙΑΚΟΠΤΗ

Ο διακόπτης on/off μπορεί να κλειδωθεί στη θέση OFF.

Αυτό βοηθά στη μείωση της πιθανότητας ακούσιας εκκίνησης όταν δεν χρησιμοποιείται. Για να κλειδώσετε το διακόπτη on/off, τοποθετήστε την κατεύθυνση του ελέγχου περιστροφής προς τα εμπρός και προς τα πίσω στην κεντρική θέση.

#### 3. ΕΛΕΓΧΟΣ ΠΕΡΙΣΤΡΟΦΗΣ ΕΜΠΡΟΣ ΚΑΙ ΠΙΣΩ (ΒΛΕΠΕ ΕΙΚΟΝΑ Ε)

Περιστροφή προς τα εμπρός: Πιέστε από την πίσω πλευρά του σώματος στην μπροστινή πλευρά του σώματος για διάτρηση. Αντίστροφη περιστροφή: Πιέστε από την μπροστινή πλευρά του σώματος στην πίσω πλευρά του σώματος για να αφαιρέσετε τα τρυπάνια.



**ΠΡΟΕΙΔΟΠΟΙΗΣΗ! Μην αλλάζετε**

## ΠΕΡΙΣΤΡΟΦΙΚΟ ΣΦΥΡΙ ΜΠΑΤΑΡΙΑΣ (SDS-PLUS)

**ποτέ την κατεύθυνση περιστροφής ενώ το εργαλείο περιστρέφεται, περιμένετε μέχρι να σταματήσει.**

### 4. ΕΠΙΛΟΓΗ ΛΕΙΤΟΥΡΓΙΑΣ ΛΕΙΤΟΥΡΓΙΑΣ (ΒΛΕΠΕ ΕΙΚΟΝΑ ΣΤ)

Η λειτουργία του κιβωτίου ταχυτήτων για κάθε εφαρμογή ρυθμίζεται με τον επιλογέα λειτουργιών. Για εναλλαγή μεταξύ λειτουργιών, περιστρέψτε το διακόπτη επιλογής λειτουργίας λειτουργίας στον επιθυμητό τρόπο λειτουργίας.

**ΠΡΟΕΙΔΟΠΟΙΗΣΗ! Ο Διακόπτης επιλογής τρόπου λειτουργίας μπορεί να ενεργοποιηθεί μόνο σε στάση.**

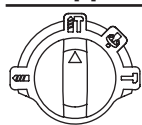

Λειτουργία για ταυτόχρονη διάτρηση και κρούση σκυροδέματος

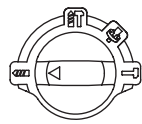

Λειτουργία για διάτρηση σε χάλυβα, ξύλο και πλαστικό

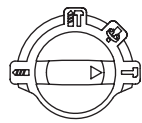

Λειτουργία για σμίλευση



Τρόπος ρύθμισης της γωνίας του τσοκ σμίλευσης  
**ΣΗΜΕΙΩΣΗ:** Επιλέξτε αυτή τη λειτουργία λειτουργίας" πρώτα, προσαρμόστε τη γωνία του τσοκ στην επιθυμητή κατεύθυνση. Στη συνέχεια, επιλέξτε τη λειτουργία λειτουργίας σε " ", χειριστείτε την εργασία σμίλευσης.

### 5. ΧΡΗΣΗ ΤΟΥ ΦΩΤΙΣΜΟΥ LED

Για να ανάψετε το φως απλά πατήστε το διακόπτη on/off. Όταν αφήσετε το διακόπτη on/ off, το φως θα σβήσει. Ο φωτισμός LED αυξάνει την ορατότητα - εξαιρετικό για σκοτεινό ή κλειστό χώρο. LED είναι επίσης ένδειξη χωρητικότητας μπαταρίας. Θα αναβοσβήνει όταν μειωθεί η ισχύς.

### 6. ΣΥΜΠΛΕΚΤΗΣ ΥΠΕΡΦΟΡΤΩΣΗΣ

- 1) Εάν το ένθετο εργαλείου πιαστεί ή μπλοκάρει, διακόπεται η κίνηση προς τον άξονα του τρυπανιού. Λόγω των δυνάμεων που εμφανίζονται, κρατάτε πάντα το ηλεκτρικό εργαλείο σταθερά και με τα δύο χέρια και φροντίστε για μια ασφαλή στάση.
- 2) Εάν το ηλεκτρικό εργαλείο μπλοκάρει, απενεργοποιήστε το μηχάνημα και χαλαρώστε το ένθετο εργαλείου. Όταν ενεργοποιείτε το μηχάνημα με το εργαλείο διάτρησης μπλοκαρισμένο, μπορεί να προκύψουν υψηλές ροπές αντίδρασης.

### 7. ΠΡΟΣΤΑΣΙΑ ΥΠΕΡΦΟΡΤΩΣΗΣ ΑΠΟ ΘΕΡΜΟΚΡΑΣΙΑ

Όταν χρησιμοποιείται όπως προορίζεται, το ηλεκτρικό εργαλείο δεν μπορεί να υποστεί υπερφόρτωση. Όταν το φορτίο είναι πολύ υψηλό ή ξεπεραστεί η επιτρεπόμενη θερμοκρασία της μπαταρίας των 75°C, ο ηλεκτρονικός έλεγχος απενεργοποιεί το ηλεκτρικό εργαλείο μέχρι η θερμοκρασία να φτάσει ξανά στο βέλτιστο εύρος θερμοκρασίας.

### 8. ΠΡΟΣΤΑΣΙΑ ΑΠΟ ΒΑΘΙΑ ΑΠΟΡΙΨΗ

Η μπαταρία ιόντων λιθίου προστατεύεται από βαθιά εκφόρτιση με το "Discharging Protection System". Όταν η μπαταρία είναι άδεια, το μηχάνημα απενεργοποιείται μέσω ενός προστατευτικού κυκλώματος. Το εργαλείο που έχει τοποθετηθεί δεν περιστρέφεται πλέον.

## ΣΥΜΒΟΥΛΕΣ ΕΡΓΑΣΙΑΣ ΓΙΑ ΤΟ ΠΕΡΙΣΤΡΟΦΙΚΟ ΣΦΥΡΙ ΣΑΣ

Εάν το ηλεκτρικό εργαλείο σας υπερθερμανθεί, ρυθμίστε την ταχύτητα στο μέγιστο και λειτουργήστε χωρίς φορτίο για 2-3 λεπτά για να κρυώσει ο κινητήρας. Τα τρυπάνια SDS-plus καρβιδίου βολφραμίου πρέπει πάντα να χρησιμοποιούνται για σκυροδέμα και τοιχοποιία. Όταν τρυπάτε σε μέταλλο, χρησιμοποιείτε μόνο τρυπάνια HSS σε καλή κατάσταση. Όπου είναι δυνατόν χρησιμοποιήστε μια πιλοτική οπή πριν ανοίξετε μια τρύπα μεγάλης διαμέτρου

## ΣΥΝΤΗΡΗΣΗ



Αφαιρέστε την μπαταρία από το εργαλείο πριν πραγματοποιήσετε οποιαδήποτε ρύθμιση, σέρβις ή συντήρηση. Το ηλεκτρικό σας εργαλείο δεν απαιτεί πρόσθετη λίπανση ή συντήρηση. Δεν υπάρχουν εξαρτήματα επισκευάσιμα από το χρήστη στο ηλεκτρικό σας εργαλείο. Μην χρησιμοποιείτε ποτέ νερό ή χημικά καθαριστικά για τον καθαρισμό το ηλεκτρικό σας εργαλείο. Καθαρίστε με ένα στεγνό πανί. Αποθηκεύετε πάντα το ηλεκτρικό σας εργαλείο σε στεγνό μέρος. Διατηρείτε τις υποδοχές εξαερισμού του κινητήρα καθαρές. Διατηρήστε όλα τα χειριστήρια εργασίας χωρίς σκόνη. Περιστασιακά μπορεί να δείτε σπινθήρες μέσα από τις υποδοχές αερισμού. Αυτό είναι φυσιολογικό και δεν θα βλάψει το ηλεκτρικό σας εργαλείο.

### ΓΙΑ ΕΡΓΑΛΕΙΑ ΜΠΑΤΑΡΙΑΣ

Το εύρος θερμοκρασίας περιβάλλοντος για χρήση και αποθήκευση εργαλείου και μπαταρίας είναι 0°C-45°C.

Το συνιστώμενο εύρος θερμοκρασίας περιβάλλοντος για το σύστημα φόρτισης κατά τη διάρκεια της φόρτισης είναι 0°C-40°C.

## ΠΕΡΙΒΑΛΛΟΝΤΙΚΗ ΠΡΟΣΤΑΣΙΑ

 Τα απόβλητα ηλεκτρικών προϊόντων δεν πρέπει να απορρίπτονται μαζί με τα οικιακά απορρίμματα. Ανακυκλώστε  όπου υπάρχουν εγκαταστάσεις.

Συμβουλευτείτε τις τοπικές αρχές σχετικά με τις συμβουλές ανακύκλωσης.

**ΣΧΕΤΙΚΑ ΜΕ ΤΗΝ ΕΓΓΥΣΗ ΠΡΟΣΟΧΗ ! ΣΕ ΠΕΡΙΠΤΩΣΗ ΠΟΥ ΠΡΟΚΛΗΘΕΙ ΒΛΑΒΗ ΣΤΗ ΣΥΣΚΕΥΗ ΛΟΓΟ ΜΗ ΣΥΜΒΑΤΩΝ, ΤΡΟΠΟΠΟΙΗΜΕΝΩΝ Ή ΚΑΚΗΣ ΣΥΝΤΗΡΗΣΗΣ ΚΑΙ ΧΡΗΣΗΣ ΕΞΑΡΤΗΜΑΤΩΝ/ ΑΝΑΛΩΣΙΜΩΝ/ ΛΙΠΑΝΤΙΚΩΝ/ΚΑΥΣΙΜΩΝ, ΑΚΥΡΩΝΕΤΑΙ ΑΥΤΟΜΑΤΑ Η ΕΡΓΟΣΤΑΣΙΑΚΗ ΕΓΓΥΣΗ ΤΗΣ ΣΥΣΚΕΥΗΣ !**

**ΠΡΟΣΟΧΗ !** Οποιαδήποτε μη ορθή χρήση του προϊόντος αυτού, παρέμβαση ή τροποποίηση στα μέρη του εσωτερικά ή εξωτερικά που δεν αναφέρεται στις οδηγίες χρήσης συνεπάγεται ακύρωση της εργοστασιακής εγγύησης!  
**ΠΡΟΣΟΧΗ!** Λόγο ευαισθητων από την τάση εξαρτημάτων στα ηλεκτρονικά μέρη και στη πλακέτα όπως πυκνωτές, ρελέ κλπ. άλλα, σε περίπτωση υπέρτασης από οποιοδήποτε παράγοντα και καταστροφής αυτών συνεπάγεται η ακύρωση της εργοστασιακής εγγύησης!  
**Για οποιοδήποτε πρόβλημα ή απορία απευθυνθείτε στον προμηθευτή σας !**

**ΠΕΡΙΣΤΡΟΦΙΚΟ ΣΦΥΡΙ ΜΠΑΤΑΡΙΑΣ (SDS-PLUS)**

# ΕΣ Δήλωση συμμόρφωσης



Εμείς :

**HYUNDAI Corporation Holdings Europe**Am Kronberger Hang 2A, 65824, Schwalbach am Taunus  
Germany

Δηλώνουμε ότι το προϊόν που αναφέρεται παρακάτω :

**Περιστροφικό σφυρί μπαταρίας****ΜΟΝΤΕΛΟ : RH20X-20****ΛΕΙΤΟΥΡΓΙΑ : Σφυρηλάτηση διαφόρων υλικών**

πληροί τις απαιτήσεις των οδηγιών του Συμβουλίου :

**2006/42/EC, 2014/30/EU****2011/65/EU & (EU)2015/863**

Τα πρότυπα συμμορφώνονται με την :

**EN 62841-1, EN IEC 62841-2-6,****EN IEC 55014-1, EN IEC 55014-2,****EN IEC 63000**

Το πρόσωπο που είναι εξουσιοδοτημένο για τη σύνταξη του τεχνικού φακέλου,

**Όνομα : Hyundae Kim****Διεύθυνση : HYUNDAI Corporation Holdings Europe****65824 Schwalbach am Taunus, Germany**

GR

Γενικός διευθυντής

Jaiwon Hur

Διευθυντής έργου

Sungwoo Hong

Ημερομηνία :  
2024.09.25

# HƯỚNG DẪN AN TOÀN SẴN PHẠM CẢNH BÁO CHUNG VỀ AN TOÀN DỤNG CỤ ĐIỆN CẢNH BÁO CHUNG VỀ AN TOÀN DỤNG CỤ ĐIỆN

**⚠ CẢNH BÁO!** Đọc tất cả các cảnh báo, hướng dẫn, hình ảnh minh họa và thông số kỹ thuật được cung cấp kèm theo dụng cụ điện này. Việc không tuân theo tất cả các hướng dẫn được liệt kê dưới đây có thể dẫn đến điện giật, hỏa hoạn và/hoặc thương tích nghiêm trọng.

Lưu tất cả các cảnh báo và hướng dẫn để tham khảo trong tương lai.

Thuật ngữ "dụng cụ điện" trong các cảnh báo đề cập đến dụng cụ điện chạy bằng nguồn điện (có dây) hoặc dụng cụ điện chạy bằng pin (không dây).

## 1. AN TOÀN KHU VỰC LÀM VIỆC

- Giữ khu vực làm việc sạch sẽ và đủ ánh sáng. Những khu vực bừa bộn hoặc tối tăm dễ gây tai nạn.
- Không vận hành dụng cụ điện trong môi trường dễ cháy nổ, chẳng hạn như nơi có chất lỏng, khí hoặc bụi dễ cháy. Dụng cụ điện tạo ra tia lửa điện có thể đốt cháy bụi hoặc khói.
- Giữ trẻ em và những người xung quanh tránh xa khi vận hành dụng cụ điện. Sự xao lãng có thể khiến bạn mất kiểm soát.

## 2. AN TOÀN ĐIỆN

- Phích cắm của dụng cụ điện phải khớp với ổ cắm. Không bao giờ sửa đổi phích cắm theo bất kỳ cách nào. Không sử dụng bất kỳ phích cắm chuyên đổi nào với dụng cụ điện được nối đất (nối đất). Phích cắm nguyên bản và ổ cắm phù hợp sẽ giảm nguy cơ bị điện giật.
- Tránh tiếp xúc cơ thể với dây hoặc các bề mặt được nối đất, chẳng hạn như đường ống, bộ tản nhiệt, bếp nấu và tủ lạnh. Nguy cơ bị điện giật sẽ tăng lên nếu cơ thể bạn được nối đất hoặc tiếp đất.
- Không để dụng cụ điện tiếp xúc với mưa hoặc điều kiện ẩm ướt. Nước lọt vào dụng cụ điện sẽ làm tăng nguy cơ bị điện giật.
- Không được sử dụng dây điện để mang, kéo hoặc rút phích cắm dụng cụ điện. Giữ dây xa nguồn nhiệt, dầu máy, vật sắc nhọn

sắc hoặc các bộ phận chuyển động. Dây bị hư hỏng hoặc vướng víu làm tăng nguy cơ bị điện giật.

- Khí vận hành dụng cụ điện ngoài trời, hãy sử dụng dây điện nối dài phù hợp để sử dụng ngoài trời. Sử dụng dây phù hợp để sử dụng ngoài trời sẽ giảm nguy cơ bị điện giật.
- Nếu bắt buộc phải vận hành dụng cụ điện ở nơi ẩm ướt, hãy sử dụng nguồn điện được bảo vệ bằng thiết bị chống dòng rò (RCD). Sử dụng RCD giúp giảm nguy cơ bị điện giật.

## 3. AN TOÀN CÁ NHÂN

- Hãy cảnh giác, quan sát và phán đoán những gì bạn đang làm khi vận hành dụng cụ điện. Không sử dụng dụng cụ điện khi bạn đang mệt mỏi hoặc đang chịu ảnh hưởng của ma túy, rượu hoặc được phẩm. Một khoảnh khắc mất tập trung trong khi vận hành dụng cụ điện có thể dẫn đến thương tích cá nhân nghiêm trọng.
- Sử dụng thiết bị bảo hộ cá nhân. Luôn đeo kính bảo vệ mắt. Thiết bị bảo hộ như mũ nạ chống bụi, giày an toàn chống trượt, mũ cứng hoặc thiết bị bảo vệ thính giác được sử dụng trong điều kiện thích hợp sẽ giảm thương tích cá nhân.
- Phòng ngừa việc vô tình khởi động máy. Đảm bảo công tắc ở vị trí tắt trước khi kết nối với nguồn điện và/hoặc bộ pin, khi nhắc hoặc mang dụng cụ. Mang các dụng cụ điện với ngón tay của bạn trên công tắc hoặc cung cấp năng lượng cho các dụng cụ điện có công tắc đang ở trạng thái ON sẽ gây ra tai nạn.
- Tháo mũ khóa điều chỉnh hoặc cờ lê trước khi bật dụng cụ điện. Cờ lê hoặc chìa khóa còn gắn vào bộ phận quay của dụng cụ điện có thể gây thương tích cá nhân.
- Hãy giữ thăng bằng. Giữ chỗ đứng thích hợp và lúc nào cũng cân bằng. Điều này cho phép kiểm soát dụng cụ điện tốt hơn trong những tình huống không mong muốn.
- Án mặc đúng cách. Không mặc quần áo rộng thùng thình hoặc đeo đồ trang sức. Giữ tóc và quần áo của bạn tránh xa các bộ phận chuyển động. Quần áo rộng, đồ trang sức hoặc tóc dài có thể bị vướng vào các bộ phận chuyển động.
- Nếu các thiết bị được cung cấp để gắn các bộ phận hút và thu gom bụi, hãy đảm bảo các thiết bị này được gắn và sử dụng đúng cách. Sử dụng bộ phận thu gom bụi sẽ giảm bớt các nguy hiểm liên quan đến bụi.
- Đừng để sự quen thuộc có được từ việc thường xuyên vận hành dụng cụ điện

## MÁY KHOAN BÊ TÔNG DÙNG PIN (SDS-PLUS)

cho phép bạn trở nên tự mãn và bỏ qua các nguyên tắc an toàn của dụng cụ. Một hành động bất cẩn có thể gây thương tích nghiêm trọng trong vòng chưa đầy một giây.

### 4. SỬ DỤNG VÀ BẢO QUẢN DỤNG CỤ ĐIỆN

- a) Không sử dụng quá tải dụng cụ điện. Hãy chọn đúng dụng cụ để sử dụng cho ứng dụng của bạn. Dụng cụ điện phù hợp sẽ thực hiện công việc tốt hơn và an toàn hơn theo đúng công năng được thiết kế.
  - b) Không sử dụng dụng cụ điện nếu công tắc không bật và tắt được. Bất kỳ dụng cụ điện nào không thể điều khiển được bằng công tắc đều nguy hiểm và phải được sửa chữa.
  - c) Ngắt kết nối phích cắm khỏi nguồn điện nguồn và/hoặc tháo bộ pin (nếu có thể tháo rời) khỏi dụng cụ điện trước khi thực hiện bất kỳ điều chỉnh, thay đổi nào, hoặc cắt giữ dụng cụ điện. Những hành động phòng ngừa này làm giảm nguy cơ vô tình khởi động dụng cụ điện.
  - d) Cắt giữ các dụng cụ điện không sử dụng ngoài tầm với của trẻ em và không cho phép những người không quen với dụng cụ điện hoặc những hướng dẫn này thực hiện hành động dụng cụ điện. Dụng cụ điện rất nguy hiểm khi nằm trong tay người sử dụng chưa qua đào tạo.
  - e) Bảo trì các dụng cụ điện và phụ kiện. Kiểm tra xem các bộ phận chuyển động có bị lệch hoặc bị kẹt, các bộ phận có bị gãy hay không và bất kỳ tình trạng nào khác có thể ảnh hưởng đến hoạt động của dụng cụ điện. Nếu bị hư hỏng, hãy sửa chữa dụng cụ điện trước khi sử dụng. Nhiều vụ tai nạn xảy ra do dụng cụ điện được bảo trì kém.
  - f) Giữ dụng cụ cất luôn sắc bén và sạch sẽ. Các dụng cụ cắt được bảo trì đúng cách với các cạnh cắt sắc bén sẽ ít bị kẹt hơn và dễ kiểm soát hơn.
  - g) Sử dụng dụng cụ điện, phụ kiện và mũ khoan, v.v. theo các hướng dẫn này, có tính đến các điều kiện làm việc và công việc sẽ được thực hiện. Việc sử dụng dụng cụ điện cho những hoạt động khác với dự định có thể dẫn đến tình huống nguy hiểm.
  - h) Giữ tay cầm và bề mặt cầm nắm khô ráo, sạch sẽ và không dính dầu mỡ. Tay cầm và bề mặt cầm trơn trượt không cho phép xử lý và điều khiển dụng cụ một cách an toàn trong các tình huống bất ngờ.
- ### 5. SỬ DỤNG VÀ BẢO QUẢN DỤNG CỤ DÙNG PIN

- a) Chỉ sạc lại bằng bộ sạc do nhà sản xuất chỉ định. Bộ sạc phù hợp với một loại pin này có thể gây nguy cơ cháy nổ khi sử dụng với một loại pin khác.
- b) Chỉ sử dụng dụng cụ điện với bộ pin được chỉ định cụ thể. Việc sử dụng bất kỳ bộ pin nào khác có thể gây ra nguy cơ chấn thương và hỏa hoạn.
- c) Khi không sử dụng bộ pin, hãy để pin cách xa các vật kim loại mà có thể tạo kết nối từ cực này sang cực khác như kẹp giấy, đồng xu, chìa khóa, đinh, ốc vít hoặc các vật kim loại nhỏ khác. Việc chạm mạch các cực của pin với nhau có thể gây bóng hoặc cháy.
- d) Trong điều kiện khắc nghiệt, chất lỏng có thể bắn ra khỏi pin; tránh tiếp xúc. Nếu vô tình xảy ra tiếp xúc, hãy xả bằng nước. Nếu chất lỏng tiếp xúc với mắt, hãy tìm kiếm sự trợ giúp y tế. Chất lỏng bắn ra từ pin có thể gây kích ứng hoặc bỏng.
- e) Không sử dụng bộ pin hoặc dụng cụ bị hư hỏng hoặc bị sửa đổi. Pin bị hư hỏng hoặc bị sửa đổi có thể có biểu hiện hoạt động không thể đoán trước dẫn đến cháy, nổ hoặc có nguy cơ gây thương tích.
- f) Không để bộ pin hoặc dụng cụ tiếp xúc với lửa hoặc nhiệt độ quá cao. Tiếp xúc với lửa hoặc nhiệt độ trên 130°C có thể gây nổ.
- g) Thực hiện theo tất cả các hướng dẫn sạc, không sạc bộ pin hoặc dụng cụ ngoài phạm vi nhiệt độ được chỉ định trong hướng dẫn. Sạc không đúng cách hoặc sạc ở nhiệt độ ngoài phạm vi quy định có thể làm hỏng pin và tăng nguy cơ cháy nổ.

### 6. DỊCH VỤ

- a) Hãy để người sửa chữa có trình độ chuyên môn bảo trì dụng cụ điện của bạn và chỉ sử dụng các phụ tùng giống hệt nhau để thay thế. Điều này sẽ đảm bảo rằng sự an toàn của dụng cụ điện được duy trì.
- b) Không được sửa chữa bộ pin bị hỏng. Việc sửa chữa bộ pin chỉ được thực hiện bởi nhà sản xuất hoặc nhà cung cấp dịch vụ được ủy quyền.

## CẢNH BÁO AN TOÀN KHI SỬ DỤNG KHOAN BÚA

### 1. HƯỚNG DẪN AN TOÀN CHO MỌI HOẠT ĐỘNG

- a) Đeo bảo vệ tai. Tiếp xúc với tiếng ồn có thể gây mất thính lực.
- b) Sử dụng (các) tay cầm phụ, nếu được cung



**cấp cùng với dụng cụ. Mắt kiểm soát có thể gây thương tích cá nhân.**

- c) **Giữ dụng cụ điện bằng tay nắm cách điện bề mặt, khi thực hiện thao tác trong đó phụ kiện cắt có thể tiếp xúc với hệ thống dây điện ẩn hoặc dây của chính nó. Phụ kiện cắt tiếp xúc với dây "có điện" có thể làm cho các bộ phận kim loại hở ra của dụng cụ điện "có điện" và có thể khiến người vận hành bị điện giật.**

## 2. HƯỚNG DẪN AN TOÀN KHI SỬ DỤNG MŨI KHOAN DÀI VỚI BÚA QUAY

- a) **Luôn bắt đầu khoan ở tốc độ thấp và đầu mũi khoan tiếp xúc với phôi. Ở tốc độ cao hơn, mũi khoan có khả năng bị cong nếu được phép xoay tự do mà không tiếp xúc với phôi, dẫn đến thương tích cá nhân.**
- b) **Chỉ tác động áp lực trực tiếp lên mũi khoan và không tác động lực quá mạnh. Mũi khoan có thể bị cong, gãy gãy hoặc mất kiểm soát, dẫn đến thương tích cá nhân.**

## BIỂU TƯỢNG



Để giảm nguy cơ chấn thương, người dùng phải đọc hướng dẫn sử dụng



Cảnh báo



Đeo bảo vệ tai



Mang kính bảo vệ mắt



Đeo mặt nạ chống bụi



Các sản phẩm điện thải không được thải bỏ cùng với rác thải sinh hoạt. Hãy tái chế ở nơi có cơ sở vật chất. Hãy kiểm tra với chính quyền địa phương hoặc nhà bán lẻ để được tư vấn về tái chế.

## MÁY KHOAN BÊ TÔNG DÙNG PIN (SDS-PLUS)

### DANH SÁCH THÀNH PHẦN

1. ĐẦU CẠP MŨI SDS-PLUS
2. THƯỚC ĐO ĐỘ SÂU MŨI KHOAN
3. ĐÈN LED
4. NÚT XOAY CHỌN CÁC CHẾ ĐỘ CHỨC NĂNG
5. CÔNG TẮC BẬT/TẮT VỚI TỐC ĐỘ THAY ĐỔI
6. CẦN GẠT ĐẢO CHIỀU
7. TAY CẦM CHÍNH
8. BỘ PIN*
9. NÚT THÁO BỘ PIN*
10. VÍT KHÓA THƯỚC ĐO ĐỘ SÂU
11. TAY CẦM PHỤ

\* Không phải tất cả các phụ kiện được minh họa hoặc mô tả đều được bao gồm trong gói giao hàng tiêu chuẩn.

### THÔNG SỐ KỸ THUẬT





Loại RH20X-20 (20X-20-ký hiệu máy móc, đại diện cho khoan búa)

Điện áp	18V  (20V Max.)	
Tốc độ không tải	0-1350 v/ phút	
Tốc độ đập	0-4700 nhịp/phút	
Lực đập	2.0J	
Đầu cặp mũi	SDS-Plus	
Khả năng khoan tối đa	Thép	13mm
	Gỗ	28mm
	Bê tông	22mm
Trọng lượng máy (không có pin)	1,9kg	

### BỘ PIN PHÙ HỢP

Mã hàng	BI20-2	BI20-4
Dung lượng pin	2.0Ah	4.0Ah
	Không bao gồm	Đề xuất (Không bao gồm)

### BỘ SẠC PHÙ HỢP

Mã hàng	C20-2	C20-4
Điện áp vào bộ sạc	100-240V~50/60Hz, 55W	100-240V~50/60Hz, 95W
Điện áp ra bộ sạc	20V  2.0A	20V  4.0A
Thời gian sạc (xấp xỉ)	1 giờ (2.0 Ah) 2 giờ (4.0 Ah)	30 phút (2.0 Ah) 60 phút (4.0 Ah)
Lớp bảo vệ bộ sạc	 /II	 /II
	Không bao gồm	Không bao gồm

## THÔNG TIN TIẾNG ỒN

Áp suất âm thanh có trọng số	$L_{pA}$ : 85dB (A)
Công suất âm thanh có trọng số	$L_{wA}$ : 93dB (A)
$K_{pA}$ & $K_{wA}$	3.0dB (A)
<b>Đeo bảo vệ tai.</b>	

## THÔNG TIN RUNG

Tổng giá trị rung động (tổng vector ba trục) được xác định theo EN 62841:	
Khi khoan vào trong bê tông	Giá trị rung động phát ra: $a_{h,HD} = 12.67m/s^2$
	Độ bất định $K = 1.5m/s^2$
Đục	Giá trị rung động phát ra: $a_{h,Cheq} = 9.27m/s^2$
	Độ bất định $K = 1.5m/s^2$

Tổng giá trị rung được công bố và giá trị phát ra tiếng ồn được công bố đã được đo theo phương pháp thử tiêu chuẩn và có thể được sử dụng để so sánh dụng cụ này với dụng cụ khác. Tổng giá trị rung động được công bố và giá trị phát ra tiếng ồn đã công bố cũng có thể được sử dụng trong đánh giá sơ bộ về mức độ phơi nhiễm.

**!** **CẢNH BÁO:** Độ rung và tiếng ồn phát ra trong quá trình sử dụng thực tế dụng cụ điện có thể khác với giá trị được công bố tùy thuộc vào cách sử dụng dụng cụ, đặc biệt là loại dụng cụ nào. phôi được xử lý tùy thuộc vào các ví dụ sau và các biến thể khác về cách sử dụng dao:  
 Cách sử dụng công cụ và vật liệu được cắt hoặc khoan.

Công cụ đang ở trong tình trạng tốt và được bảo trì tốt.

Việc sử dụng đúng phụ kiện cho dụng cụ và đảm bảo nó sắc bén và ở tình trạng tốt.

Độ chặt của tay cầm trên tay cầm và có sử dụng phụ kiện chống rung, chống ồn hay không.

Và công cụ này đang được sử dụng đúng mục đích nhờ thiết kế của nó và các hướng dẫn này.

**Công cụ này có thể gây ra hội chứng rung tay-cánh tay nếu việc sử dụng nó không được quản lý đầy đủ.**

**!** **CẢNH BÁO:** Để chính xác, việc ước tính mức phơi nhiễm trong điều kiện sử dụng thực tế cũng phải tính đến tất cả các phần của chu trình vận hành, chẳng hạn như thời gian khi dụng cụ được sử dụng.

bị tắt và khi nó chạy không tải nhưng không thực sự thực hiện công việc. Điều này có thể làm giảm đáng kể mức độ phơi nhiễm trong tổng thời gian làm việc.

Giúp giảm thiểu rủi ro tiếp xúc với rung động và tiếng ồn.

Luôn sử dụng đục, khoan và lưỡi dao sắc bén.

Bảo trì công cụ này theo các hướng dẫn này và luôn bôi trơn tốt (nếu thích hợp).

Nếu dụng cụ này được sử dụng thường xuyên thì hãy đầu tư vào các phụ kiện chống rung và chống ồn.

Lập kế hoạch lịch trình làm việc của bạn để dàn trải việc sử dụng công cụ có độ rung cao trong một số ngày.

## PHỤ KIỆN

Tay cầm phụ	1
Thước đo độ sâu mũi khoan	1

Chúng tôi khuyên bạn nên mua phụ kiện từ cùng một cửa hàng đã bán công cụ cho bạn. Tham khảo bao bì phụ kiện để biết thêm chi tiết. Nhân viên cửa hàng có thể hỗ trợ bạn và đưa ra lời khuyên.

# MÁY KHOAN BÊ TÔNG DÙNG PIN (SDS-PLUS)

## HƯỚNG DẪN VẬN HÀNH



**LƯU Ý:** Trước khi sử dụng công cụ, hãy đọc kỹ sách hướng dẫn.

### MỤC ĐÍCH SỬ DỤNG

Máy được thiết kế để khoan búa và đục bê tông, gạch. Nó cũng thích hợp để khoan mà không cần tác động lên gỗ, kim loại, gốm và nhựa.

### TRƯỚC KHI ĐƯA VÀO VẬN HÀNH

#### 1. THÁO VÀ LẮP BỘ PIN (KHÔNG KÈM THEO MÁY) (XEM HÌNH A1, A2)

Trước tiên hãy nhấn mạnh nút tháo bộ pin rồi trượt bộ pin ra khỏi dụng cụ của bạn.

Trượt bộ pin đã sạc đầy vào dụng cụ với một lực vừa đủ cho đến khi nó khớp vào vị trí.

#### 2. LẮP TAY CẦM PHỤ (XEM HÌNH B)

Để nối lỏng tay cầm phụ, hãy xoay tay cầm theo chiều kim đồng hồ.

Trượt tay cầm trên cổ máy khoan búa và xoay đến vị trí làm việc mong muốn. Để kẹp tay cầm phụ hãy xoay tay cầm ngược chiều kim đồng hồ.

**LƯU Ý:** Phải luôn sử dụng tay cầm này để duy trì khả năng kiểm soát hoàn toàn dụng cụ.

#### 3. LẮP THƯỚC ĐO ĐỘ SÂU (XEM HÌNH C)

Nối lỏng thước đo độ sâu bằng cách xoay núm vặn theo chiều kim đồng hồ.

Trượt thước đo độ sâu cho đến khi khoảng cách giữa đầu thước đo độ sâu và đầu mũi khoan bằng với độ sâu của lỗ/vết mà bạn muốn tạo.

Sau đó kẹp thước đo độ sâu bằng cách xoay núm vặn ngược chiều kim đồng hồ.

#### 4. LẮP VÀ THÁO MŨI KHOAN VÀO SDS (KHÔNG KÈM THEO MÁY) (XEM HÌNH D1, D2)

**Cẩn thận để nắp chống bụi không bị hỏng khi thay dụng cụ.**

- Lắp vào

Làm sạch và bôi nhẹ dầu trước khi lắp vào.

Lắp mũi khoan sạch (không bụi) vào giá đỡ mũi khoan bằng chuyển động xoắn cho đến khi nó khớp chặt.

Mũi khoan sẽ tự khóa. Hãy kiểm tra bằng cách kéo kéo mũi khoan.

#### - Tháo ra

Rút ống khóa đầu giữ mũi khoan về phía sau và kéo mũi khoan ra.



**CẢNH BÁO:** Chiếc khoan búa của bạn tạo ra lực mạnh để giúp bạn thực hiện công việc được nhanh chóng và hiệu quả. Các lực này có thể khiến các mũi khoan SDS chất lượng kém bị gãy và kẹt trong mâm cặp. Do đó, chúng tôi khuyến bạn chỉ nên sử dụng các mũi khoan SDS chất lượng cao với dụng cụ này.

### HOẠT ĐỘNG

#### 1. CÔNG TÁC BẬT/TẮT VỚI ĐIỀU KHIỂN TỐC ĐỘ THAY ĐỔI (XEM HÌNH E)

Nhấn công tắc bật/tắt để khởi động và nhả nó ra để dừng công cụ của bạn.

Dụng cụ này có một công tắc thay đổi tốc độ mang lại tốc độ cao hơn với áp lực bóp tăng lên hoặc cung cấp tốc độ thấp hơn với áp lực bóp giảm - tốc độ được kiểm soát bằng cách thay đổi áp lực vào công tắc.

#### 2. KHÓA CHUYỂN ĐỔI

Công tắc bật/tắt có thể bị khóa ở vị trí TẮT.

Điều này giúp giảm khả năng vô tình khởi động khi không sử dụng. Để khóa công tắc bật/tắt, đặt cần gạt dao chiều ở vị trí chính giữa.

#### 3. ĐIỀU KHIỂN QUAY TIẾN VÀ NGƯỢC (XEM HÌNH E)

Xoay về phía trước: Đẩy và nhấn nút "<<" từ mặt sau thân máy sang mặt trước thân máy để khoan. Xoay ngược: Đẩy và nhấn nút ">>" từ mặt trước thân máy sang mặt sau thân máy để rút mũi khoan.







**CẢNH BÁO !** Không bao giờ thay đổi hướng quay khi dụng cụ đang quay mà phải đợi cho đến khi dụng cụ dừng lại.

#### 4. LỰA CHỌN CHẾ ĐỘ CHỨC NĂNG (XEM HÌNH F)

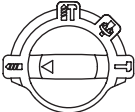
Hoạt động của hộp số cho từng ứng dụng được thiết lập bằng nút xoay chọn chức năng. Để thay đổi giữa các chức năng, hãy xoay nút xoay để chọn chế độ vận hành mong muốn.

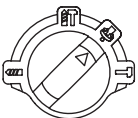
**!** **CẢNH BÁO!** Công tắc chọn chế độ vận hành chỉ có thể được kích hoạt ở trạng thái dừng.

	Chế độ khoan và tác động đồng thời lên bê tông, tường gạch
	Chế độ khoan vào thép, gỗ và nhựa
	Chế độ đục
	Chế độ điều chỉnh góc mâm cặp khi đục <b>LƯU Ý:</b> Trước tiên hãy chọn chế độ chức năng này "  " điều chỉnh góc đầu cặp theo hướng mong muốn. Sau đó chọn chế độ chức năng là "  ", vận hành công việc đục.

## 5. SỬ DỤNG ĐÈN LED

Để bật đèn chỉ cần nhấn công tắc bật/tắt. Khi bạn nhả công tắc bật/tắt, đèn sẽ tắt. Ánh sáng LED tăng khả năng hiển thị tuyệt vời cho khu vực tối hoặc kín. Đèn LED cũng là đèn báo dung lượng pin. Nó sẽ nhấp nháy khi có pin yếu.

## 6. LY HỢP QUÁ TẢI

- 1) Nếu mũi khoan bị kẹt, việc truyền động tới trục khoan sẽ bị gián đoạn. Do có lực tác dụng, hãy luôn giữ chắc dụng cụ điện bằng cả hai tay và tạo tư thế vững chắc.
- 2) Nếu dụng cụ điện bị kẹt, hãy tắt máy và rời lỏng phần mũi khoan. Bật máy khi dụng cụ khoan bị kẹt, có thể xảy ra mômen phản lực cao.

## 7. BẢO VỆ QUÁ TẢI DO NHIỆT ĐỘ

Khi sử dụng đúng mục đích, dụng cụ điện không thể bị quá tải. Khi tải quá cao hoặc vượt quá nhiệt độ cho phép của pin là 75°C, bộ điều khiển điện tử sẽ tắt dụng cụ điện cho đến khi

nhiệt độ trở lại phạm vi nhiệt độ tối ưu.

## 8. BẢO VỆ CHỐNG SỰ XẢ SÂU

Pin Li-ion được bảo vệ chống xả sâu bằng "Hệ thống bảo vệ xả". Khi hết pin, máy sẽ tắt bằng mạch bảo vệ. Dụng cụ được lắp vào không còn quay nữa.

## MẸO SỬ DỤNG CHO MÁY KHOAN BÚA CỦA BẠN

Nếu dụng cụ điện của bạn quá nóng, hãy đặt tốc độ ở mức tối đa và chạy không tải trong 2-3 phút để làm mát động cơ. Luôn sử dụng mũi khoan cacbua vonfram SDS-plus khi khoan bê tông và gạch.

Khi khoan kim loại, chỉ sử dụng mũi khoan HSS ở tình trạng tốt.

Nếu có thể, hãy khoan lỗ thí điểm trước khi khoan lỗ có đường kính lớn.

## BẢO TRÌ

**Tháo bộ pin ra khỏi dụng cụ trước khi thực hiện bất kỳ điều chỉnh, bảo dưỡng hoặc bảo trì nào.**

Tháo bộ pin ra khỏi dụng cụ trước khi thực hiện bất kỳ điều chỉnh, bảo dưỡng hoặc bảo trì nào. Dụng cụ điện của bạn không cần bôi trơn hoặc bảo trì thêm. Không có bộ phận nào trong dụng cụ điện của bạn cần bạn bảo dưỡng. Không bao giờ sử dụng nước hoặc chất tẩy rửa hóa học để làm sạch dụng cụ điện của bạn. Lau sạch bằng vải khô. Luôn bảo quản dụng cụ điện của bạn ở nơi khô ráo. Giữ sạch các khe thông gió của động cơ. Giữ tất cả các điều khiển hoạt động không có bụi. Thành thạo bạn có thể thấy tia lửa điện xuyên qua các khe thông gió. Điều này là bình thường và sẽ không làm hỏng dụng cụ điện của bạn.

## DÀNH CHO DỤNG CỤ PIN

Phạm vi nhiệt độ môi trường xung quanh để sử dụng và bảo quản dụng cụ, pin là 0°C-45°C. Phạm vi nhiệt độ môi trường xung quanh được khuyến nghị cho hệ thống sạc trong khi sạc là 0°C-40°C.

## MÁY KHOAN BÊ TÔNG DÙNG PIN (SDS-PLUS)

### BẢO VỆ MÔI TRƯỜNG



Các sản phẩm điện phế thải không được thải bỏ cùng với rác thải sinh hoạt. Hãy tái chế ở nơi có cơ sở vật chất. Hãy kiểm tra với chính quyền địa phương hoặc nhà bán lẻ để được tư vấn về tái chế.

# EC Tuyên bố về Sự phù hợp



Chúng tôi :

**HYUNDAI Corporation Holdings Europe**  
Am Kronberger Hang 2A, 65824, Schwalbach am Taunus  
Germany

Chúng tôi tuyên bố rằng sản phẩm chi tiết dưới đây :  
**Máy khoan bê tông dùng pin**

**MẪU : RH20X-20**  
**CHỨC NĂNG : Khoan các vật liệu khác nhau**

Đáp ứng các yêu cầu của các chỉ thị của Hội đồng :  
**2006/42/EC, 2014/30/EU**  
**2011/65/EU & (EU)2015/863**

Các tiêu chuẩn tuân thủ :  
**EN 62841-1, EN IEC 62841-2-6,**  
**EN IEC 55014-1, EN IEC 55014-2,**  
**EN IEC 63000**

**Người được ủy quyền biên soạn hồ sơ kỹ thuật,**  
**Tên : Hyundae Kim**  
**Địa chỉ : HYUNDAI Corporation Holdings Europe**  
**65824 Schwalbach am Taunus, Germany**

Giám đốc điều hành

Jaiwon Hur

Quản lý dự án

Sungwoo Hong

Ngày : 2024.09.25

## AKÜLÜ KIRICI-DELİCİ (SDS-PLUS)

### ORJİNAL TALİMATLAR ÜRÜN GÜVENLİĞİ GENEL ELEKTRİKLİ EL ALETİ GÜVENLİK UYARILARI



**UYARI!** Tüm güvenlik uyarılarını, talimatları, resimleri ve

Bu elektrikli aletle birlikte verilen teknik özellikler. Aşağıda listelenen tüm talimatlara uyulmaması elektrik çarpmasına, yangına ve/veya ciddi yaralanmalara neden olabilir.

Tüm uyarıları ve talimatları ileride başvurmak üzere saklayın.

Uyarılarda geçen "elektrikli alet" terimi, şebeke elektrikle çalışan (kablolu) elektrikli aletinizi veya aküyle çalışan (kablesiz) elektrikli aletinizi ifade eder.

#### 1. ÇALIŞMA ALANI GÜVENLİĞİ

- Çalışma alanını temiz ve iyi aydınlatılmış tutun. Dağınık veya karanlık alanlar kazalara davetiye çıkarır.
- Elektrikli aletleri yanıcı sıvılar, gazlar veya toz gibi patlayıcı ortamlarda çalıştırmayın. Elektrikli aletler, tozu veya dumanı tutuşturabilecek kıvılcımlar oluşturur.
- Elektrikli bir aleti kullanırken çocukları ve çevredekileri uzak tutun. Dikkatinizin dağılması kontrolü kaybetmenize neden olabilir.

#### 2. ELEKTRİK GÜVENLİĞİ

- Elektrikli alet fişleri prize uygun olmalıdır. Fişi hiçbir şekilde değiştirmeyin. Topraklı elektrikli aletlerde adaptör fişi kullanmayın. Değiştirilmemiş fişler ve eşleşen prizler elektrik çarpması riskini azaltacaktır.
- Borular, radyatörler, ocaklar ve buzdolapları gibi topraklanmış yüzeylerle vücut temasından kaçının. Artan bir risk vardır. Vücudunuz topraklanırsa elektrik çarpması tehlikesi vardır.
- Elektrikli aletleri yağmura veya ıslak koşullara maruz bırakmayın. Elektrikli bir alete su girmesi elektrik çarpması riskini artıracaktır.
- Kabloyu kötüye kullanmayın. Kabloyu asla elektrikli aleti taşımak, çekmek veya fişten çıkarmak için kullanmayın. Kabloyu ısıdan, yağdan, keskin kenarlardan veya hareketli parçalardan uzak tutun. Hasarlı veya dolaşmış kablolar elektrik çarpması riskini artırır.
- Elektrikli bir aleti açık havada kullanırken, açık havada kullanım için uygun bir uzatma

kablosu kullanın. Dış mekanda kullanıma uygun bir kablounun kullanılması elektrik çarpması riskini azaltır.

- Elektrikli bir aletin nemli bir yerde kaldırılması kaçınılmazsa, artık akım cihazı (RCD) korumalı bir besleme kullanın. RCD kullanımı elektrik çarpması riskini azaltır.
- #### 3. KİŞİSEL GÜVENLİK
- Dikkatli olun, ne yaptığınıza dikkat edin ve elektrikli bir aleti kullanırken sağduyulu davranın. Yorgunken veya uyuşturucu, alkol veya ilaç etkisi altındayken elektrikli alet kullanmayın. Elektrikli aletleri kullanırken bir anlık dikkatsizlik ciddi yaralanmalara neden olabilir.
  - Kişisel koruyucu ekipman kullanın. Daima göz koruması kullanın. Uygun koşullar için kullanılan toz maskesi, kaymayan güvenlik ayakkabıları, baret veya işitme koruması gibi koruyucu ekipmanlar kişisel yaralanmaları azaltacaktır.
  - İstem dışı çalıştırmayı önleyin. Güç kaynağına ve/veya akü paketine bağlamadan, aleti kaldırmadan veya taşımadan önce şalterin kapalı konumunda olduğundan emin olun. Elektrikli aletleri parmağınız şalterin üzerindeyken taşımak veya şalteri açık olan elektrikli aletlere enerji vermek kazalara davetiye çıkarır.
  - Elektrikli aleti çalıştırmadan önce herhangi bir ayar anahtarını veya anahtarı çıkarın. Elektrikli aletin dönen bir parçasına takılı kalan bir anahtar veya anahtar yaralanmalara neden olabilir.
  - Aşırı uzanmayın. Her zaman düzgün basmaya ve dengede durmaya dikkat edin. Bu, beklenmedik durumlarda elektrikli aletin daha iyi kontrol edilmesini sağlar.
  - Düzgün giyinin. Bol giysiler giymeyin veya takı takmayın. Saçınızı, giysilerinizi ve eldivenlerinizi hareketli parçalardan uzak tutun. Bol giysiler, takılar veya uzun saçlar hareketli parçalara takılabilir.
  - Toz emme ve toplama tesislerinin bağlantısı için cihazlar sağlanmışsa, bunların bağlı ve düzgün olduğundan emin olun kullanılır. Toz toplama sisteminin kullanılması tozla ilgili tehlikeleri azaltabilir.
  - Aletlerin sık kullanımından kaynaklanan aşınalığın kayıtsız kalmanıza ve alet güvenliği ilkelerini göz ardı etmenize izin vermesine izin vermeyin. Dikkatsiz bir hareket saniyenin çok küçük bir bölümünde ciddi yaralanmalara neden olabilir.



#### 4. ELEKTRİKLİ ALET KULLANIMI VE BAKIMI

- a) Elektrikli aleti zorlamayın. Uygulamanız için doğru elektrikli aleti kullanın. *Doğru elektrikli el aleti, tasarlandığı hızda işi daha iyi ve daha güvenli yapacaktır.*
- b) **Şalter aleti açık kapatmıyorsa aleti kullanmayınız.** *Şalter ile kontrol edilemeyen elektrikli aletler tehlikelidir ve onarılmalıdır.*
- c) Herhangi bir ayarlama yapmadan, değiştirmeden önce fişi güç kaynağından çekin ve/veya sökülebiliyorsa akü paketini elektrikli aletten çıkarın. aksesuarlar veya elektrikli aletlerin depolanması. *Bu tür önleyici güvenlik önlemleri, elektrikli aletin yanlışlıkla çalıştırılma riskini azaltır.*
- d) Kullanılmayan elektrikli aletleri çocukların erişemeyeceği yerlerde saklayın ve elektrikli aleti veya bu talimatları bilmeyen kişilerin kullanımına izin vermeyin. elektrikli aleti çalıştırmak için. *Elektrikli aletler eğitimsiz kullanıcıların elinde tehlikelidir.*
- e) Elektrikli aletlerin bakımını yapın. Hareketli parçaların yanlış hizalanmasını veya sıkışmasını, parçaların kırılmasını ve elektrikli aletin çalışmasını etkileyebilecek diğer durumları kontrol edin. Eğer hasarlıysa elektrikli aleti kullanmadan önce onarın. *Birçok kazaya bakımı iyi yapılmamış elektrikli aletler neden olmaktadır.*
- f) Kesici aletleri keskin ve temiz tutun. *Keskin kesici kenarlara sahip, bakımı düzgün yapılmış kesici aletlerin takılma olasılığı daha düşüktür ve kontrol edilmeleri daha kolaydır.*
- g) Elektrikli el aletini, aksesuarları ve alet uçlarını vs. bu talimatlara uygun olarak, çalışma koşullarını ve yapılacak işi dikkate alarak kullanınız. *Elektrikli el aletinin öngörülenden farklı amaçlarla kullanılması tehlikeli durumlara yol açabilir.*
- h) Tutamakları ve kavrama yüzeylerini kuru, temiz ve yağsız ve gressiz tutun. *Kaygan tutamaklar ve kavrama yüzeyleri, beklenmedik durumlarda aletin güvenli bir şekilde kullanılmasına ve kontrol edilmesine izin vermez.*

#### 5. AKÜ ALETİ KULLANIMI VE BAKIMI

- a) Yalnızca üretici tarafından belirtilen şarj cihazıyla şarj edin. *Bir tip pil takımı için uygun olan bir şarj cihazı, başka bir pil takımı ile kullanıldığında yangın riski oluşturabilir.*
- b) Elektrikli el aletlerini sadece özel olarak belirlenmiş akü paketleri ile kullanın. *Başka akü paketlerinin kullanılması yaralanma ve yangın riski oluşturabilir.*

- c) Pil takımı kullanılmadığında, bir terminalden diğerine bağlantı yapabilecek ataç, bozuk para, anahtar, çivi, vida veya diğer küçük metal nesnelere gibi diğer metal nesnelere uzak tutun. *Akü terminallerinin birbirine kısa devre yapması yanıklara veya yangına neden olabilir.*
- d) **Kötü koşullar altında aküden sıvı çıkabilir; temastan kaçının.** *Kazara temas olursa, suyla yıkayın. Sıvı gözlerle temas ederse, yangına, patlamaya veya yaralanma riskine neden olabilir. ayrıca tıbbi yardım alın. Aküden çıkan sıvı tahrişe veya yanıklara neden olabilir.*
- e) **Hasarlı veya modifiye edilmiş bir akü paketini veya aleti kullanmayın.** *Hasarlı veya değiştirilmiş aküler öngörülemez davranışlar sergileyebilir*
- f) Pil takımını veya aleti ateşe veya aşırı sıcaklığa maruz bırakmayın. *Ateşe veya 130°C'nin üzerindeki sıcaklığa maruz bırakılması patlamaya neden olabilir.*
- g) Tüm şarj talimatlarına uyun ve akü paketini veya aleti talimatlarda belirtilen sıcaklık aralığının dışında şarj etmeyin. *Uygun olmayan şekilde veya belirtilen aralığın dışındaki sıcaklıklarda şarj etmek aküye zarar verebilir ve yangın riskini artırabilir.*

#### 6. SERVİS

- a) Elektrikli aletinizin bakımını sadece aynı yedek parçaları kullanarak kalifiye bir onarım personeline yaptırın. *Bu, elektrikli aletin güvenliğinin korunmasını sağlayacaktır.*
- b) **Hasarlı akü paketlerine asla servis uygulamayın.** *Akü paketlerinin servisi yalnızca üretici veya yetkili servis sağlayıcılar tarafından yapılmalıdır.*

## ÇEKİÇ GÜVENLİK UYARILARI

### 1. TÜM İŞLEMLER İÇİN GÜVENLİK TALİMATLARI

- a) Kulak koruyucuları kullanın. *Gürültüye maruz kalmak işitme kaybına neden olabilir.*
- b) Aletle birlikte verilmişse yardımcı tutamak(lar) kullanınız. *Kontrol kaybı yaralanmalara neden olabilir.*
- c) Kesme aksesuarının gizli kabloları veya kendi kablosuna temas edebileceği bir işlem yaparken elektrikli aleti yalıtımlı kavrama yüzeylerinden tutun. *Kesme aksesuarının "genilim altındaki" bir kabloya*

## AKÜLÜ KIRICI-DELİCİ (SDS-PLUS)

*temas etmesi, elektrikli el aletinin açığındaki metal parçalarının "gerilim altında" kalmasına ve operatörün elektrik çarpmasına neden olabilir.*

### 2. KIRICI-DELİCİ İLE UZUN MATKAP UÇLARI KULLANIRKEN GÜVENLİK TALİMATLARI

- a) **Delme işlemine her zaman düşük hızda ve uç ucu iş parçasına temas edecek şekilde başlayın.** *Daha yüksek hızlarda, iş parçasına temas etmeden serbestçe dönmesine izin verilirse uç bükülebilir ve kişisel yaralanmalara neden olabilir.*
- b) **Basıncı yalnızca ucun doğrudan hizasında uygulayın ve aşırı basınç uygulamayın.** *Uçlar bükülebilir, kırılmaya veya kontrol kaybına neden olarak kişisel yaralanmalara yol açabilir.*

## SEMBOLLER



Yaralanma riskini azaltmak için kullanıcı kullanım kılavuzunu okumalıdır



Uyarı



Kulak koruması takın



Göz koruması kullanın



Toz maskesi takın



Atık elektrikli ürünler evsel atıklarla birlikte atılmamalıdır. Lütfen tesislerin bulunduğu yerlerde geri dönüştürün. Kontrol edin geri dönüşüm tavsiyesi için yerel yetkililere veya perakendecinize başvurun.

## BİLEŞEN LİSTESİ

1. TAKIM TUTUCU KILITLEME MANŞONU
2. DERİNLİK GÖSTERGESİ
3. LED IŞIK
4. FONKSİYON MODU SEÇİM KADRANI
5. DEĞİŞKEN HIZLI AÇMA/KAPAMA DÜĞMESİ
6. İLERİ VE GERİ DÖNÜŞ KONTROLÜ
7. ANA KOL
8. AKÜ PAKETİ*
9. PİL TAKIMI SERBEST BIRAKMA DÜĞMESİ*
10. DERİNLİK ÖLÇER KILIT VIDASI
11. YARDIMCI KOL

\* Resimde gösterilen veya açıklanan tüm aksesuarlar standart teslimata dahil değildir.

## TEKNİK BİLGİLER





Tip RH20X-20 (20X-20-makine tanımı, kırıcı-deliciyi temsil eder)

Gerilim	18V  (20V Maks.)	
Yüksüz hız	0-1350 /dak	
Etki oranı	0-4700 bpm	
Darbe enerjisi	2.0J	
Ayna tipi	SDS-Plus	
Maks. delme kapasitesi	Çelik	13mm
	Ahşap	28mm
	Beton	22mm
Makine ağırlığı (aküsüz)	1,9kg	

## UYGUN BATARYA PAKETLERİ

Ürün numarası	BI20-2	BI20-4
Akü kapasitesi	2.0Ah	4.0Ah
	Dahil değildir	Tavsiye edilir (Dahil değildir)

## UYGUN ŞARJ CİHAZLARI

Ürün numarası	C20-2	C20-4
Şarj cihazı girişi	100-240V~50/60Hz, 55W	100-240V~50/60Hz, 95W
Şarj cihazı çıkışı	20V  2.0A	20V  4.0A
Şarj süresi (yaklaşık)	1 saat (2.0 Ah) 2 saat (4.0 Ah)	30 dakika (2.0 Ah) 60 dakika (4.0 Ah)
Şarj cihazı koruma sınıfı	 /II	 /II
	Dahil değildir	Dahil değildir

## AKÜLÜ KIRICI-DELİCİ (SDS-PLUS)

### GÜRÜLTÜ BİLGİSİ

Ağırlıklı ses basıncı	$L_{pA}$ : 85dB (A)
Ağırlıklı bir ses gücü	$L_{wA}$ : 93dB (A)
$K_{pA}$ & $K_{wA}$	3.0dB (A)
<b>Kulak koruması kullanın.</b>	

### TİTREŞİM BİLGİLERİ

Titreşim toplam değerleri (üç eksenli vektör toplamı) EN 62841'e göre belirlenmiştir:	
Betona çekiçle delme	Titreşim emisyon değeri: $a_{h,HD} = 12.67m/s^2$
	Belirsizlik $K = 1.5m/s^2$
Yontma	Titreşim emisyon değeri: $a_{h,Cheq} = 9.27m/s^2$
	Belirsizlik $K = 1.5m/s^2$

Beyan edilen toplam titreşim değeri ve beyan edilen gürültü emisyon değeri standart bir test yöntemine göre ölçülmüştür ve bir aleti diğeriyle karşılaştırmak için kullanılabilir. Beyan edilen titreşim toplam değeri ve beyan edilen gürültü emisyon değeri, maruziyetin ön değerlendirilmesinde de kullanılabilir.

**⚠ UYARI:** Elektrikli el aletinin fiili kullanımı sırasındaki titreşim ve gürültü emisyonları, aletin kullanım şekline ve özellikle ne tür bir elektrikli el aletinin kullanıldığına bağlı olarak beyan edilen değerden farklı olabilir.

İş parçasının işlenmesi, aşağıdaki örneklerle ve takımın nasıl kullanıldığına ilişkin diğer varyasyonlara bağlıdır:

Aletin nasıl kullanıldığı ve kesilen veya delinen malzemeler. Aletin iyi durumda olması ve bakımının iyi yapılması.

Alet için doğru aksesuarın kullanılması ve aksesuarın keskin ve iyi durumda olduğundan emin olunması.

Tutamaklardaki kavramanın sıklığı ve titreşim ve gürültü önleyici aksesuarların kullanılıp kullanılmadığı.

Aletin tasarımına ve bu talimatlara uygun olarak kullanılıp kullanılmadığı.

**Bu alet uygun şekilde kullanılmazsa el-kol titreşim sendromuna neden olabilir.**

**⚠ UYARI:** Doğru olması için, gerçek kullanım koşullarında maruz kalma seviyesinin tahmini, aletin kullanımda olduğu zamanlar gibi çalışma döngüsünün tüm bölümlerini de dikkate almalıdır. kapalıyken ve boşta çalışırken ama aslında iş yapmıyorken. Bu, toplam çalışma süresi boyunca maruz kalma seviyesini önemli ölçüde azaltabilir.

Titreşim ve gürültüye maruz kalma riskinizi en aza indirmeye yardımcı olur. Her zaman keskin keskiner, matkaplar ve bıçaklar kullanın.

Bu aletin bakımını bu talimatlara uygun olarak yapın ve iyi yağlanmış halde tutun (uygunsa). Alet düzenli olarak kullanılacaksa titreşim ve gürültü önleyici aksesuarlara yatırım yapın.

Çalışma programınızı, yüksek titreşimli alet kullanımını birkaç güne yayacak şekilde planlayın.

### AKSESUARLAR

Yardımcı tutamak	1
Derinlik ölçer	1

Aksesuarlarınızı size aleti satan mağazadan satın almanızı öneririz. Daha fazla bilgi için aksesuar ambalajına bakın. Mağaza personeli size yardımcı olabilir ve tavsiyelerde bulunabilir.

## KULLANIM TALIMATLARI



**NOT:** Aleti kullanmadan önce talimat kitabını dikkatlice okuyun.

### AMAÇLANAN KULLANIM

Makine, beton, tuğlada darbeli delme ve keskilme için tasarlanmıştır. Ayrıca ahşap, metal, seramik ve plastikte darbesiz delme için de uygundur.

### ÇALIŞTIRMADAN ÖNCE

#### 1. AKÜ PAKETİNİ ÇIKARMAK VEYA ALETE TAKMAK İÇİN (BKZ. ŞEK. A1, A2)

Önce akü paketi açma düğmesine sıkıca basın ve ardından akü paketini kaydırarak aletinizden çıkarın.

Tam şarjlı akü paketini, yerine oturana kadar yeterli kuvvetle aletin üzerine kaydırınız.

#### 2. YARDIMCI KOLUN TAKILMASI (BKZ. ŞEKİL B)

Yardımcı kolu gevşetmek için kolu saat yönünde döndürün.

Kolu çekicin üzerine kaydırın ve istenen çalışma konumuna döndürün. Yardımcı kolu sıkıştırmak için kolu saat yönünün tersine döndürün.

**NOT:** Aletin tam kontrolünü sağlamak için bu tutamak her zaman kullanılmalıdır.

#### 3. DERİNLİK GÖSTERGESİNİN TAKILMASI (BKZ. ŞEKİL C)

Kolu saat yönünde çevirerek derinlik göstergesini gevşetin.

Derinlik ölçeri, derinlik ölçer ucu ile matkap ucu ucu arasındaki mesafe açmak istediğiniz delik/vida derinliğine eşit olana kadar kaydırın.

Ardından kolu saat yönünün tersine çevirerek derinlik ölçeri sıkıştırın.

#### 4. MATKAP UCUNUN SDS'YE TAKILMASI VE ÇIKARILMASI (ÜRÜNLE BİRLİKTE VERİLMEMİŞTİR) (BKZ. ŞEKİL D1, D2)

Aletleri değiştirirken toz koruma kapağının hasar görmemesine dikkat edin.

##### - Yerleştirme

Yerleştirmeden önce ucu temizleyin ve hafifçe yağlayın. Tozsuz ucu, kilitlenene kadar döndürme hareketiyle uç tutucuya yerleştirin.

Uç kendi kendine kilitlenin. Aleti çekerek kilitlenmeyi kontrol ediniz.

##### - Kaldırma

Uç tutucu kilitleme manşonunu geri çekin ve ucu dışarı çekin.



**UYARI:** Yeni kırıcı-deliciniz, kırıcı-delicinizi almak için güçlü kuvvetler üretir.

**işin hızlı ve etkili bir şekilde yapılması.**

**Bu kuvvetler, düşük kaliteli SDS uçlarının kırılmasına ve mandrende sıkışmasına neden olabilir. Bu nedenle bu aletle sadece yüksek kaliteli SDS uçlarının kullanılmasını tavsiye ederiz.**

### OPERASYON

#### 1. DEĞİŞKEN HIZ KONTROLLÜ AÇMA/ KAPAMA ANAHTARI (BKZ. ŞEKİL E)

Aletinizi çalıştırmak için açma/kapama düğmesine basın ve durdurmak için düğmeyi bırakın.

Bu alet, artan tetik basıncıyla daha yüksek hızlar sağlayan veya azaltılmış tetik basıncıyla daha düşük hızlar sağlayan değişken bir hız anahtarına sahiptir - hız, anahtara uygulanan basınç değiştirilerek kontrol edilir.

#### 2. ANAHTAR KİLİDİ

Açma/kapama düğmesi KAPALI konumda kilitlenebilir.

Bu, kullanılmadığında kazara çalıştırma olasılığını azaltmaya yardımcı olur. Açma/kapama düğmesini kilitlemek için, ileri ve geri dönüş yönü kontrolünü orta konuma getirin.

#### 3. İLERİ VE GERİ DÖNÜŞ KONTROLÜ (BKZ. ŞEKİL E)

İleri dönüş: Delme işlemi için “◀◀” düğmesini gövdenin arka tarafından ön tarafına doğru itin ve bastırın. Ters dönüş: Matkap uçlarını çıkarmak için “▶▶” düğmesini gövdenin ön tarafından arka tarafına doğru itin ve bastırın.



**UYARI:** Alet dönerken asla dönüş yönünü değiştirmeyin, bekleyin durana kadar.



#### 4. FONKSİYON MODU SEÇİMİ (BKZ. ŞEKİL F)

Her bir uygulama için dişli kutusunun çalışması fonksiyon seçme kadranı ile ayarlanır.

## AKÜLÜ KIRICI-DELİCİ (SDS-PLUS)

Fonksiyonlar arasında geçiş yapmak için, fonksiyon modu seçim anahtarını istenen çalışma moduna döndürün.

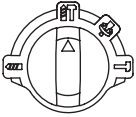
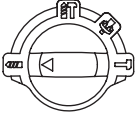
**⚠ UYARI: Çalışma modu seçme düğmesi sadece aşağıdaki durumlarda çalıştırılabilir durdu.**

	Beton ve duvarda eşzamanlı delme ve çarpma modu
	Çelik, ahşap ve plastikleri delme modu
	Yontma veya
	Yontma aynası açısını ayarlama modu <b>NOT:</b> Bu fonksiyon modunu seçin "⚙" önce ayna açısını istenen yöne ayarlayın. Daha sonra fonksiyon modunu "▶", olarak seçin, kesikleme işini.

### 5. LED İŞİĞİN KULLANILMASI

İşığı açmak için açma/kapama düğmesine basmanız yeterlidir. Açma/kapama düğmesini bıraktığınızda ışık kapanacaktır. LED aydınlatma görünürlüğü artırır - karanlık veya kapalı alanlar için mükemmeldir. LED ayrıca bir pil kapasitesi göstergesi. Güç azaldığında yanıp sönecektir.

### 6. AŞIRI YÜK KAVRAMASI

- 1) Alet kesici ucu sıkışırsa veya sıkışırsa, matkap miline giden tahrik kesilir. Oluşan kuvvetler nedeniyle elektrikli el aletini her zaman iki elinizle sıkıca tutunuz ve güvenli bir duruş sağlayınız.
- 2) Alet sıkışırsa, makineyi kapatınız ve alet soketini gevşetiniz. Ne zaman makinenin delme ile açılması  
Alet sıkıştığında yüksek reaksiyon torkları oluşabilir.

### 7. SICAKLIĞA BAĞLI AŞIRI YÜK KORUMASI

Amacına uygun kullanımda elektrikli el aleti aşırı yüklenmeye maruz kalmaz. Yük çok fazla olduğunda veya izin verilen 75 °C akü sıcaklığı aşıldığında elektronik kontrol, sıcaklık tekrar optimum sıcaklık aralığına gelene kadar aleti kapatır.

### 8. DERİN DEŞARJA KARŞI KORUMA

Li-ion akü, "Deşarj Koruma Sistemi" tarafından derin deşarja karşı korunur. Akü boşaldığında, makine koruyucu bir devre aracılığıyla kapatılır: Yerleştirilen alet artık dönmez.

## KIRICI-DELİCİNİZ İÇİN ÇALIŞMA İPUÇLARI

Elektrikli el aletiniz aşırı ısınırsa, hızı maksimuma ayarlayın ve motoru soğutmak için 2-3 dakika yüksüz çalıştırın. Beton ve duvar işleri için her zaman SDS-plus tungsten karbür matkap uçları kullanılmalıdır. Metalde delik açarken sadece iyi durumdaki HSS matkap uçlarını kullanın. Mümkünse büyük çaplı bir delik açmadan önce bir pilot delik kullanın.

## BAKIM

**Herhangi bir ayarlama, servis veya bakım yapmadan önce aküyü çıkarın.**



Aletiniz ek yağlama veya bakım gerektirmez. Elektrikli el aletinizde kullanıcı tarafından bakımı yapılabilecek hiçbir parça yoktur. Elektrikli el aletinizi temizlemek için asla su veya kimyasal temizleyiciler kullanmayın. Kuru bir bezle silerek temizleyin. Elektrikli el aletinizi daima kuru bir yerde saklayın. Motor havalandırma deliklerini temizleyin. Tüm çalışma kontrollerini tozdan uzak tutun. Ara sıra havalandırma deliklerinden kılıncım çıktığını görebilirsiniz. Bu normaldir ve elektrikli el aletinize zarar vermez.

## AKÜLÜ ALETLER İÇİN

Alet ve akünün kullanımı ve depolanması için ortam sıcaklığı aralığı 0 °C-45 °C'dir.

Şarj sırasında şarj sistemi için önerilen ortam sıcaklığı aralığı 0 °C- 40 °C'dir.

## ÇEVRE KORUMA

 Atık elektrikli ürünler evsel atıklarla birlikte atılmamalıdır. Lütfen tesislerin bulunduğu  yerlerde geri dönüşüm yapın. Geri dönüşüm tavsiyeleri için yerel yetkililere veya perakendecinize danışın.

**AKÜLÜ KIRICI-DELİCİ (SDS-PLUS)**

# EC Uygunluk Beyanı



Biz : **HYUNDAI Corporation Holdings Europe**  
Am Kronberger Hang 2A, 65824, Schwalbach am Taunus  
Germany

Aşağıda ayrıntıları verilen ürünün :  
**Akülü kirici-delici**

**MODEL : RH20X-20**  
**İŞLEV : Çeşitli malzemelerin çekiclenmesi**

Konsey Direktiflerinin gerekliliklerini karşılar :  
**2006/42/EC, 2014/30/EU**  
**2011/65/EU & (EU)2015/863**

Standartlara Uygunluk :  
**EN 62841-1, EN IEC 62841-2-6,**  
**EN IEC 55014-1, EN IEC 55014-2,**  
**EN IEC 63000**

**Teknik dosyayı düzenlemeye yetkili kişi,**  
**İsim : Hyundae Kim**  
**Adres : HYUNDAI Corporation Holdings Europe**  
**65824 Schwalbach am Taunus, Germany**

Genel Müdür

Jaiwon Hur

Proje Müdürü

Sungwoo Hong

Tarih : 2024.09.25









**HYUNDAI**  
POWER PRODUCTS



## **HYUNDAI Corporation Holdings**

25, Yulgok-ro 2-gil, Jongno-gu, Seoul 03143, Korea

Post Code: 03143

+82 2 390 1114

[www.hyundaicorpholdings.com](http://www.hyundaicorpholdings.com)